

12.2 Tulajdoni lapok

Nem hiteles tulajdoni lap

Nem hiteles tulajdoni lap

Nem hiteles tulajdoni lap

Nem hiteles tulajdoni lap

Nem hiteles tulajdoni lap

Hely: Megyei Körményhivatal
Hartvan 3001, Balassi B ut 2 Pí: 53

Oldal: 1/21

Nem hiteles tulajdoni lap - Teljes másolat

Megrendelés szám: 30005/18193/2021

2021.09.06

HORT

Szektor : 60

Kulterület 0328/18 helyrajzi szám

"címkézés alatt"

I RÉSZ

1. Az ingatlan adatai:

alrészlet adatok

művelési ág/kivett megnevezés/

min. o

terület

ha m²

kat. t. jöv.

k. fill.

alrészlet adatok

kat. jöv.

ha m² k. fill.

számtó

5

50.8048

106544

II RÉSZ

1. tulajdoni hányad: 1000/106544

bejegyző határozat, érkezési idő: 34157/2017.05.05

eredeti határozat: 30879/2002.02.05

jogcím: földkiadás

jogállás: tulajdonos

név : Dr. Jászszász Miklós Inre

sz.név: Jászszász Miklós Inre

szül. : 1954

a.név : Duxay Ágnes Katalin

cím : 1028 BUDAPEST Artilla utca 38.

Átjegyezve a horti 2/2749 sz. tes. különlapról.

2. tulajdoni hányad: 500/106544

bejegyző határozat, érkezési idő: 34157/2017.05.05

eredeti határozat: 30431/2002.01.17

jogcím: vétel

jogállás: tulajdonos

név : Dr. Jászszász Miklós Inre

sz.név: Jászszász Miklós Inre

szül. : 1954

a.név : Duxay Ágnes Katalin

cím : 1028 BUDAPEST Artilla utca 38.

3. tulajdoni hányad: 1000/106544

bejegyző határozat, érkezési idő: 34157/2017.05.05

eredeti határozat: 30434/2002.01.17

jogcím: vétel

jogállás: tulajdonos

név : Dr. Jászszász Miklós Inre

sz.név: Jászszász Miklós Inre

szül. : 1954

a.név : Duxay Ágnes Katalin

cím : 1028 BUDAPEST Artilla utca 38.

Folytatás a következő lapon

Nem hiteles tulajdoni lap

Nem hiteles tulajdoni lap

Nem hiteles tulajdoni lap

Nem hiteles tulajdoni lap

Nem hiteles tulajdoni lap

Nem hiteles tulajdoni lap

Nem hiteles tulajdoni lap

Nem hiteles tulajdoni lap

Nem hiteles tulajdoni lap

Nem hiteles tulajdoni lap

Nem hiteles tulajdoni lap

Hely: Megyei Könyvtár
Hárván 3001, Balassi B út 2. Pí: 55

Oldal: 2/21

Nem hiteles tulajdoni lap - Teljes másolat

Megrendelés szám: 30005/18193/2021

2021.09.06

HORT

Szektor : 6

Községterület 0328/18 helyrajzi szám

Folytatás az előző lapon
II. RÉSZ

4. tulajdoni hányad: 2100/106544
bejegyző határozat, érkezési idő: 34157/2017.05.05
eredeti határozat: 30433/2002.01.17
jogcím: vétel
jogállás: tulajdonos
név : Dr. Jezzenszky Miklós Imre
sz. név: Jezzenszky Miklós Imre
szül. : 1954
a. név : Dóday Ágnes Katalin
cím : 1028 BUDAPEST Attila utca 38.

5. tulajdoni hányad: 1000/106544
bejegyző határozat, érkezési idő: 34157/2017.05.05
eredeti határozat: 30433/2002.01.17
jogcím: vétel
jogállás: tulajdonos
név : Dr. Jezzenszky Miklós Imre
sz. név: Jezzenszky Miklós Imre
szül. : 1954
a. név : Dóday Ágnes Katalin
cím : 1028 BUDAPEST Attila utca 38.

6. tulajdoni hányad: 600/106544
bejegyző határozat, érkezési idő: 34157/2017.05.05
eredeti határozat: 30436/2002.01.17
jogcím: vétel
jogállás: tulajdonos
név : Dr. Jezzenszky Miklós Imre
sz. név: Jezzenszky Miklós Imre
szül. : 1954
a. név : Dóday Ágnes Katalin
cím : 1028 BUDAPEST Attila utca 38.

7. tulajdoni hányad: 700/106544
bejegyző határozat, érkezési idő: 34157/2017.05.05
eredeti határozat: 30439/2002.01.17
jogcím: vétel
jogállás: tulajdonos
név : Dr. Jezzenszky Miklós Imre
sz. név: Jezzenszky Miklós Imre
szül. : 1954
a. név : Dóday Ágnes Katalin
cím : 1028 BUDAPEST Attila utca 38.

Folytatás a következő lapon

Nem hiteles tulajdoni lap

Nem hiteles tulajdoni lap

Nem hiteles tulajdoni lap

Nem hiteles tulajdoni lap

Nem hiteles tulajdoni lap

Nem hiteles tulajdoni lap

Nem hiteles tulajdoni lap

Nem hiteles tulajdoni lap

Nem hiteles tulajdoni lap

Nem hiteles tulajdoni lap

Nem hiteles tulajdoni lap

Heves Megyei Köormányhivatal
Hárman 3001, Balassi B ut 2 Pf: 53

Oldal: 3 / 21

Nem hiteles tulajdoni lap - Teljes másolat

Megrendelés szám: 30005/18198/2021

2021.09.06

HORT

Szektor : 6

Kulterület 0328/18 helyrajzi szám

Folytatás az előző lapról
H. B. E. S. Z.

8. tulajdoni hányad: 4700/106544
bejegyző határozat, érkezési idő: 34157/2017.05.05
eredeti határozat: 31480/2002.2001.08.06.
jogcím: vétel
jogállás: tulajdonos
név : Dr. Jászenszky Miklós Imre
sz.név: Jászenszky Miklós Imre
szül. : 1954
a.név : Duxlay Ágnes Katalin
cím : 1028 BUDAPEST Attila utca 38.

9. tulajdoni hányad: 5300/106544
bejegyző határozat, érkezési idő: 34157/2017.05.05
eredeti határozat: 30430/2002.01.17
jogcím: vétel
jogállás: tulajdonos
név : Dr. Jászenszky Miklós Imre
sz.név: Jászenszky Miklós Imre
szül. : 1954
a.név : Duxlay Ágnes Katalin
cím : 1028 BUDAPEST Attila utca 38.

10. tulajdoni hányad: 400/106544
bejegyző határozat, érkezési idő: 34157/2017.05.05
eredeti határozat: 30646/2002.01.25
jogcím: vétel
jogállás: tulajdonos
név : Dr. Jászenszky Miklós Imre
sz.név: Jászenszky Miklós Imre
szül. : 1954
a.név : Duxlay Ágnes Katalin
cím : 1028 BUDAPEST Attila utca 38.

11. tulajdoni hányad: 1600/106544
bejegyző határozat, érkezési idő: 34157/2017.05.05
eredeti határozat: 31399/2002.02.21
jogcím: vétel
jogállás: tulajdonos
név : Dr. Jászenszky Miklós Imre
sz.név: Jászenszky Miklós Imre
szül. : 1954
a.név : Duxlay Ágnes Katalin
cím : 1028 BUDAPEST Attila utca 38.

Folytatás a következő lapon

Nem hiteles tulajdoni lap

Nem hiteles tulajdoni lap

Nem hiteles tulajdoni lap

Nem hiteles tulajdoni lap

Nem hiteles tulajdoni lap

Nem hiteles tulajdoni lap

Nem hiteles tulajdoni lap

Nem hiteles tulajdoni lap

Nem hiteles tulajdoni lap

Nem hiteles tulajdoni lap

Nem hiteles tulajdoni lap

Nem hiteles tulajdoni lap

Héves Megyei Köormányhivatal
Hatvan 3001, Balassi B út 2 Pf: 58

Oldal: 4/21

Nem hiteles tulajdoni lap - Teljes másolat

Megrendelés szám:30005/18198/2021

2021.09.06

HORT

Sektor : 6

Kulterület 0328/18 helyrajzi szám

Folytatás az előző lapon
T E R E S Z

12. tulajdoni hányad: 190/106544
bejegyző határozat, érkezési idő: 34157/2017.05.05
eredeti határozat: 31403/2002.02.21
jogcím: vétel
jogállás: tulajdonos
név : Dr. Jeszenszky Miklós Imre
sz.név: Jeszenszky Miklós Imre
szül. : 1954
a.név : Duday Ágnes Katalin
cím : 1028 BUDAPEST Attila utca 38.

13. tulajdoni hányad: 500/106544
bejegyző határozat, érkezési idő: 34157/2017.05.05
eredeti határozat: 35503/2001.08.06
jogcím: vétel
jogállás: tulajdonos
név : Dr. Jeszenszky Miklós Imre
sz.név: Jeszenszky Miklós Imre
szül. : 1954
a.név : Duday Ágnes Katalin
cím : 1028 BUDAPEST Attila utca 38.

14. tulajdoni hányad: 5000/106544
bejegyző határozat, érkezési idő: 34157/2017.05.05
eredeti határozat: 31073-4/2002.02.13
jogcím: vétel
jogállás: tulajdonos
név : Dr. Jeszenszky Miklós Imre
sz.név: Jeszenszky Miklós Imre
szül. : 1954
a.név : Duday Ágnes Katalin
cím : 1028 BUDAPEST Attila utca 38.

15. tulajdoni hányad: 4079/106544
bejegyző határozat, érkezési idő: 34157/2017.05.05
eredeti határozat: 31217/2004.02.13
jogcím: vétel
jogállás: tulajdonos
név : Dr. Jeszenszky Miklós Imre
sz.név: Jeszenszky Miklós Imre
szül. : 1954
a.név : Duday Ágnes Katalin
cím : 1028 BUDAPEST Attila utca 38.

Folytatás a következő lapon

Nem hiteles tulajdoni lap

Nem hiteles tulajdoni lap

Nem hiteles tulajdoni lap

Nem hiteles tulajdoni lap

Nem hiteles tulajdoni lap

Nem hiteles tulajdoni lap

Nem hiteles tulajdoni lap

Nem hiteles tulajdoni lap

Nem hiteles tulajdoni lap

Nem hiteles tulajdoni lap

Nem hiteles tulajdoni lap

Nem hiteles tulajdoni lap

Heves Megyei Kormányhivatal
Hatvan 3001, Balassi B út 2 Pf: 58

Oldal: 5/21

Nem hiteles tulajdoni lap - Teljes másolat

Megrendelés szám:30005/18198/2021

2021.09.06

HORT

Szektor : 6

Kulterület 0328/18 helyrajzi szám

Folytatás az előző lapon
II. RÉSZ

16. tulajdoni hányad: 1500/106544
bejegyző határozat, érkezési idő: 34157/2017.05.05
eredeti határozat: 31230/2004.02.13
jogcím: vétel
jogállás: tulajdonos
név : Dr. Jezzenszky Miklós Imre
sz.név: Jezzenszky Miklós Imre
szul. : 1954
a.név : Dóday Ágnes Katalin
cím : 1028 BUDAPEST Attila utca 38.

17. tulajdoni hányad: 2302/106544
bejegyző határozat, érkezési idő: 34157/2017.05.05
eredeti határozat: 31232-2/2004.02.13
jogcím: vétel
jogállás: tulajdonos
név : Dr. Jezzenszky Miklós Imre
sz.név: Jezzenszky Miklós Imre
szul. : 1954
a.név : Dóday Ágnes Katalin
cím : 1028 BUDAPEST Attila utca 38.

18. tulajdoni hányad: 3700/106544
bejegyző határozat, érkezési idő: 34157/2017.05.05
eredeti határozat: 31279/2004.02.16
jogcím: vétel
jogállás: tulajdonos
név : Dr. Jezzenszky Miklós Imre
sz.név: Jezzenszky Miklós Imre
szul. : 1954
a.név : Dóday Ágnes Katalin
cím : 1028 BUDAPEST Attila utca 38.

19. tulajdoni hányad: 2800/106544
bejegyző határozat, érkezési idő: 34157/2017.05.05
eredeti határozat: 31177/2004.02.18
jogcím: vétel
jogállás: tulajdonos
név : Dr. Jezzenszky Miklós Imre
sz.név: Jezzenszky Miklós Imre
szul. : 1954
a.név : Dóday Ágnes Katalin
cím : 1028 BUDAPEST Attila utca 38.

Folytatás a következő lapon

Nem hiteles tulajdoni lap

Nem hiteles tulajdoni lap

Nem hiteles tulajdoni lap

Nem hiteles tulajdoni lap

Nem hiteles tulajdoni lap

Nem hiteles tulajdoni lap

Nem hiteles tulajdoni lap

Nem hiteles tulajdoni lap

Nem hiteles tulajdoni lap

Nem hiteles tulajdoni lap

Nem hiteles tulajdoni lap

Nem hiteles tulajdoni lap

Hely: Megyei Kormányhivatal
Hatvan 3001, Balassi B ut 2. Pí: 58

Oldal: 6/21

Nem hiteles tulajdoni lap - Teljes másolat

Megrendelés szám:30005/13198/2021

2021.09.06

HORT

Szektor : 6

Kulterület 0328/18 helyrajzi szám

Folytatás az előző lapon
II RÉSZ

20. tulajdoni hányad: 500/106544
bejegyző határozat, érkezési idő: 34157/2017.05.05
eredeti határozat: 33583/2004.05.05
jogcím: vétel
jogállás: tulajdonos
név : Dr. Jezzenszky Miklós Imre
sz. név: Jezzenszky Miklós Imre
szul. : 1954
a. név : Duday Ágnes Katalin
cím : 1028 BUDAPEST Attila utca 38.

21. tulajdoni hányad: 2900/106544
bejegyző határozat, érkezési idő: 34157/2017.05.05
eredeti határozat: 34630/2004.06.16
jogcím: vétel
jogállás: tulajdonos
név : Dr. Jezzenszky Miklós Imre
sz. név: Jezzenszky Miklós Imre
szul. : 1954
a. név : Duday Ágnes Katalin
cím : 1028 BUDAPEST Attila utca 38.

22. tulajdoni hányad: 5600/106544
bejegyző határozat, érkezési idő: 34157/2017.05.05
eredeti határozat: 34631/2004.06.16
jogcím: vétel
jogállás: tulajdonos
név : Dr. Jezzenszky Miklós Imre
sz. név: Jezzenszky Miklós Imre
szul. : 1954
a. név : Duday Ágnes Katalin
cím : 1028 BUDAPEST Attila utca 38.

23. tulajdoni hányad: 593/106544
bejegyző határozat, érkezési idő: 34157/2017.05.05
eredeti határozat: 35264/2004.07.14
jogcím: vétel
jogállás: tulajdonos
név : Dr. Jezzenszky Miklós Imre
sz. név: Jezzenszky Miklós Imre
szul. : 1954
a. név : Duday Ágnes Katalin
cím : 1028 BUDAPEST Attila utca 38.

Folytatás a következő lapon

Nem hiteles tulajdoni lap

Nem hiteles tulajdoni lap

Nem hiteles tulajdoni lap

Nem hiteles tulajdoni lap

Nem hiteles tulajdoni lap

Nem hiteles tulajdoni lap

Nem hiteles tulajdoni lap

Nem hiteles tulajdoni lap

Nem hiteles tulajdoni lap

Nem hiteles tulajdoni lap

Nem hiteles tulajdoni lap

Nem hiteles tulajdoni lap

Heves Megyei Kormányhivatal
Hatvan 3001, Balassa B út 2 Pf: 58

Oldal: 7/21

Nem hiteles tulajdoni lap - Teljes másolat

Megrendelés szám:30005/13193/2021

2021.09.06

HORT

Szektor : 62

Kulterület 0328/18 helyrajzi szám

Folytatás az előző lapról
II RÉSZ

24. tulajdoni hányad: 1150/106544
bejegyző határozat, érkezési idő: 34157/2017.05.05
eredeti határozat: 34629/3/2004.06.16
jogcím: vétel
jogállás: tulajdonos
név : Dr. Jezzenszky Miklós Imre
sz.név: Jezzenszky Miklós Imre
szül. : 1954
a.név : Duday Ágnes Katalin
cím : 1028 BUDAPEST Attila utca 39.

25. tulajdoni hányad: 300/106544
bejegyző határozat, érkezési idő: 34157/2017.05.05
eredeti határozat: 35268/2004.07.14
jogcím: vétel
jogállás: tulajdonos
név : Dr. Jezzenszky Miklós Imre
sz.név: Jezzenszky Miklós Imre
szül. : 1954
a.név : Duday Ágnes Katalin
cím : 1028 BUDAPEST Attila utca 39.

26. tulajdoni hányad: 400/106544
bejegyző határozat, érkezési idő: 34157/2017.05.05
eredeti határozat: 35269-2/2004.07.14
jogcím: vétel
jogállás: tulajdonos
név : Dr. Jezzenszky Miklós Imre
sz.név: Jezzenszky Miklós Imre
szül. : 1954
a.név : Duday Ágnes Katalin
cím : 1028 BUDAPEST Attila utca 39.

27. tulajdoni hányad: 1900/106544
bejegyző határozat, érkezési idő: 34157/2017.05.05
eredeti határozat: 35270-1/2004.07.14
jogcím: vétel
jogállás: tulajdonos
név : Dr. Jezzenszky Miklós Imre
sz.név: Jezzenszky Miklós Imre
szül. : 1954
a.név : Duday Ágnes Katalin
cím : 1028 BUDAPEST Attila utca 39.

Folytatás a következő lapon

Nem hiteles tulajdoni lap

Nem hiteles tulajdoni lap

Nem hiteles tulajdoni lap

Nem hiteles tulajdoni lap

Nem hiteles tulajdoni lap

Nem hiteles tulajdoni lap

Nem hiteles tulajdoni lap

Nem hiteles tulajdoni lap

Nem hiteles tulajdoni lap

Nem hiteles tulajdoni lap

Nem hiteles tulajdoni lap

Nem hiteles tulajdoni lap

Hely: Megyei Kormányhivatal
Hely: 3001, Balassi B út 2 Pf: 58

Oldal: 8/21

Nem hiteles tulajdoni lap - Teljes másolat

Megrendelés szám: 30005/13193/2021

2021.09.06

HORT

Szektor : 6

Kulturterület 0328/18 helyrajzi szám

Folytatás az előző lapon
II RÉSZ

28. tulajdoni hányad: 4940/106544
bejegyző határozat, érkezési idő: 34157/2017.05.05
eredeti határozat: 35273-2/2004.07.14
jogcím: vétel
jogállás: tulajdonos
név : Dr. Jesztenszky Miklós Imre
sz. név: Jesztenszky Miklós Imre
szül. : 1954
a. név : Duday Ágnes Katalin
cím : 1028 BUDAPEST Attila utca 38.

29. tulajdoni hányad: 400/106544
bejegyző határozat, érkezési idő: 34157/2017.05.05
eredeti határozat: 36346-2/2004.08.30
jogcím: vétel
jogállás: tulajdonos
név : Dr. Jesztenszky Miklós Imre
sz. név: Jesztenszky Miklós Imre
szül. : 1954
a. név : Duday Ágnes Katalin
cím : 1028 BUDAPEST Attila utca 38.

30. tulajdoni hányad: 1500/106544
bejegyző határozat, érkezési idő: 34157/2017.05.05
eredeti határozat: 37475/2004.10.11
jogcím: vétel
jogállás: tulajdonos
név : Dr. Jesztenszky Miklós Imre
sz. név: Jesztenszky Miklós Imre
szül. : 1954
a. név : Duday Ágnes Katalin
cím : 1028 BUDAPEST Attila utca 38.

31. tulajdoni hányad: 2000/106544
bejegyző határozat, érkezési idő: 34157/2017.05.05
eredeti határozat: 37475/2004.10.11
jogcím: vétel
jogállás: tulajdonos
név : Dr. Jesztenszky Miklós Imre
sz. név: Jesztenszky Miklós Imre
szül. : 1954
a. név : Duday Ágnes Katalin
cím : 1028 BUDAPEST Attila utca 38.

Folytatás a következő lapon

Nem hiteles tulajdoni lap

Nem hiteles tulajdoni lap

Nem hiteles tulajdoni lap

Nem hiteles tulajdoni lap

Nem hiteles tulajdoni lap

Nem hiteles tulajdoni lap

Nem hiteles tulajdoni lap

Nem hiteles tulajdoni lap

Nem hiteles tulajdoni lap

Nem hiteles tulajdoni lap

Nem hiteles tulajdoni lap

Nem hiteles tulajdoni lap

Héves Megyei Kormányhivatal
Hátvan 3001, Balassi B út 2 Pf: 58

Oldal: 9/21

Nem hiteles tulajdoni lap - Teljes másolat

Megrendelés szám:30005/18198/2021

2021.09.06

HORT

Szektor : 6

Kulterület 0328/18 helyrajzi szám

Folytatás az előző lapon
II. RÉSZ

32. tulajdoni hányad: 700/106544
bejegyző határozat, érkezési idő: 34157/2017.05.05
eredeti határozat: 38014/2004.11.03
jogcím: vétel
jogállás: tulajdonos
név : Dr. Jecsenzky Miklós Imre
sz.név: Jecsenzky Miklós Imre
szül. : 1954
a.név : Duday Ágnes Katalin
cím : 1028 BUDAPEST Attila utca 38.

33. tulajdoni hányad: 3500/106544
bejegyző határozat, érkezési idő: 34157/2017.05.05
eredeti határozat: 30946/2005.01.28
jogcím: vétel
jogállás: tulajdonos
név : dr. Jecsenzky Dóra
sz.név: Jecsenzky Dóra
szül. : 1984
a.név : Biró Mária
cím : 1029 BUDAPEST Eszkü út 7.

34. tulajdoni hányad: 3230/106544
bejegyző határozat, érkezési idő: 34157/2007.05.05
eredeti határozat: 33436/2005.04.25
jogcím: csere
jogállás: tulajdonos
név : dr. Jecsenzky Dóra
sz.név: Jecsenzky Dóra
szül. : 1984
a.név : Biró Mária
cím : 1029 BUDAPEST Eszkü út 7.

35. tulajdoni hányad: 800/106544
bejegyző határozat, érkezési idő: 34157/2017.05.05
eredeti határozat: 33128/2006.04.12
jogcím: vétel
jogállás: tulajdonos
név : dr. Jecsenzky Dóra
sz.név: Jecsenzky Dóra
szül. : 1984
a.név : Biró Mária
cím : 1029 BUDAPEST Eszkü út 7.

Folytatás a következő lapon

Nem hiteles tulajdoni lap

Nem hiteles tulajdoni lap

Nem hiteles tulajdoni lap

Nem hiteles tulajdoni lap

Nem hiteles tulajdoni lap

Nem hiteles tulajdoni lap

Nem hiteles tulajdoni lap

Nem hiteles tulajdoni lap

Nem hiteles tulajdoni lap

Nem hiteles tulajdoni lap

Nem hiteles tulajdoni lap

Nem hiteles tulajdoni lap

Heves Megyei Köormányhivatal
Hirtvan 3001, Balassa B út 2 Pf: 53

Oldal: 10/21

Nem hiteles tulajdoni lap - Teljes másolat

Megrendelés szám:30005/18193/2021

2021.09.06

HORT

Szektor : 6

Kulterület 0328/18 helyrajzi szám

Folytatás az előző lapon
II RÉSZ

36. tulajdoni hányad: 400/106544
bejegyző határozat, érkezési idő: 34157/2017.05.05
eredeti határozat: 32828/2006.03.31
jogcím: vétel
jogállás: tulajdonos
név : dr. Jeczenszky Dóra
sz.név: Jeczenszky Dóra
szül. : 1984
a.név : Bíró Mária
cím : 1029 BUDAPEST Eszka út 7.

37. tulajdoni hányad: 800/106544
bejegyző határozat, érkezési idő: 34157/2017.05.05
eredeti határozat: 33269-3/2006.04.19
jogcím: vétel
jogállás: tulajdonos
név : dr. Jeczenszky Dóra
sz.név: Jeczenszky Dóra
szül. : 1984
a.név : Bíró Mária
cím : 1029 BUDAPEST Eszka út 7.

38. tulajdoni hányad: 900/106544
bejegyző határozat, érkezési idő: 34157/2017.05.05
eredeti határozat: 34464/2006.05.26
jogcím: vétel
jogállás: tulajdonos
név : dr. Jeczenszky Dóra
sz.név: Jeczenszky Dóra
szül. : 1984
a.név : Bíró Mária
cím : 1029 BUDAPEST Eszka út 7.

39. tulajdoni hányad: 6200/106544
bejegyző határozat, érkezési idő: 34157/2017.05.05
eredeti határozat: 37181/2006.08.28
jogcím: vétel
jogállás: tulajdonos
név : dr. Jeczenszky Dóra
sz.név: Jeczenszky Dóra
szül. : 1984
a.név : Bíró Mária
cím : 1029 BUDAPEST Eszka út 7.

Folytatás a következő lapon

Nem hiteles tulajdoni lap

Nem hiteles tulajdoni lap

Nem hiteles tulajdoni lap

Nem hiteles tulajdoni lap

Nem hiteles tulajdoni lap

Nem hiteles tulajdoni lap

Nem hiteles tulajdoni lap

Nem hiteles tulajdoni lap

Nem hiteles tulajdoni lap

Nem hiteles tulajdoni lap

Nem hiteles tulajdoni lap

Nem hiteles tulajdoni lap

Heves Megyei Kormányhivatal
Hárván 3001, Balassi B. út 2. Pf.: 53

Oldal: 11/21

Nem hiteles tulajdoni lap - Teljes másolat

Megrendelés szám: 30005/18198/2021

2021.09.06

HORT

Szektor : 6

Kulterület 0328/18 helyrajzi szám

Folytatás az előző lapról
II RÉSZ

40. tulajdoni hányad: 500/106544
bejegyző határozat, érkezési idő: 34157/2017.05.05
eredeti határozat: 38661/2006.10.18
jogcím: vétel
jogállás: tulajdonos
név : dr. Jeczenszky Dóra
sz. név: Jeczenszky Dóra
szül. : 1984
a. név : Bíró Mária
cím : 1029 BUDAPEST Eszű út 7.

41. tulajdoni hányad: 2400/106544
bejegyző határozat, érkezési idő: 34157/2017.05.05
eredeti határozat: 38662/2006.10.18
jogcím: vétel
jogállás: tulajdonos
név : dr. Jeczenszky Dóra
sz. név: Jeczenszky Dóra
szül. : 1984
a. név : Bíró Mária
cím : 1029 BUDAPEST Eszű út 7.

42. tulajdoni hányad: 1200/106544
bejegyző határozat, érkezési idő: 34157/2017.05.05
eredeti határozat: 30863/2007.01.24
jogcím: vétel
jogállás: tulajdonos
név : dr. Jeczenszky Dóra
sz. név: Jeczenszky Dóra
szül. : 1984
a. név : Bíró Mária
cím : 1029 BUDAPEST Eszű út 7.

43. tulajdoni hányad: 1500/106544
bejegyző határozat, érkezési idő: 34157/2017.05.05
eredeti határozat: 35722/2007.07.09
jogcím: vétel
jogállás: tulajdonos
név : dr. Jeczenszky Dóra
sz. név: Jeczenszky Dóra
szül. : 1984
a. név : Bíró Mária
cím : 1029 BUDAPEST Eszű út 7.

Folytatás a következő lapon

Nem hiteles tulajdoni lap

Nem hiteles tulajdoni lap

Nem hiteles tulajdoni lap

Nem hiteles tulajdoni lap

Nem hiteles tulajdoni lap

Nem hiteles tulajdoni lap

Nem hiteles tulajdoni lap

Nem hiteles tulajdoni lap

Nem hiteles tulajdoni lap

Nem hiteles tulajdoni lap

Nem hiteles tulajdoni lap

Nem hiteles tulajdoni lap

Heves Megyei Közműhivatal
Hátvan 3001, Balassi B út 2 Pf: 53

Oldal: 12/21

Nem hiteles tulajdoni lap - Teljes másolat

Megrendelés szám:30005/18193/2021

2021.09.06

HORT

Szektor : 6

Kulterület 0328/18 helyrajzi szám

Folytatás az előző lapon
II RÉSZ

44. tulajdoni hányad: 593/106544
bejegyző határozat, érkezési idő: 34157/2017.05.05
eredeti határozat: 34389/2008.04.09
jogcím: vétel
jogállás: tulajdonos
név : dr. Jecsenzky Dóra
sz.név: Jecsenzky Dóra
szül. : 1984
a.név : Bíró Mária
cím : 1029 BUDAPEST Eszű út 7.

45. tulajdoni hányad: 2500/106544
bejegyző határozat, érkezési idő: 34157/2017.05.05
eredeti határozat: 34389/2008.04.09
jogcím: vétel
jogállás: tulajdonos
név : dr. Jecsenzky Dóra
sz.név: Jecsenzky Dóra
szül. : 1984
a.név : Bíró Mária
cím : 1029 BUDAPEST Eszű út 7.

46. tulajdoni hányad: 2800/106544
bejegyző határozat, érkezési idő: 34157/2017.05.05
eredeti határozat: 34391/2008.04.09
jogcím: vétel
jogállás: tulajdonos
név : dr. Jecsenzky Dóra
sz.név: Jecsenzky Dóra
szül. : 1984
a.név : Bíró Mária
cím : 1029 BUDAPEST Eszű út 7.

47. tulajdoni hányad: 2000/106544
bejegyző határozat, érkezési idő: 34157/2017.05.05
eredeti határozat: 34392/2008.04.09
jogcím: vétel
jogállás: tulajdonos
név : dr. Jecsenzky Dóra
sz.név: Jecsenzky Dóra
szül. : 1984
a.név : Bíró Mária
cím : 1029 BUDAPEST Eszű út 7.

Folytatás a következő lapon

Nem hiteles tulajdoni lap

Nem hiteles tulajdoni lap

Nem hiteles tulajdoni lap

Nem hiteles tulajdoni lap

Nem hiteles tulajdoni lap

Nem hiteles tulajdoni lap

Nem hiteles tulajdoni lap

Nem hiteles tulajdoni lap

Nem hiteles tulajdoni lap

Nem hiteles tulajdoni lap

Nem hiteles tulajdoni lap

Nem hiteles tulajdoni lap

Heves Megyei Kormányhivatal
Hatvan 3001, Balassi B út 2 Pf: 58

Oldal: 13/21

Nem hiteles tulajdoni lap - Teljes másolat

Megrendelés szám:30005/18198/2021

2021.09.06

HORT

Szektor : 6

Kulterület 0328/18 helyrajzi szám

Folytatás az előző lapon
II. RÉSZ

48. tulajdoni hányad: 1700/106544
bejegyző határozat, érkezési idő: 34157/2017.05.05
eredeti határozat: 34394/2008.04.09
jogcím: vétel
jogállás: tulajdonos
név : dr. Jestszenszky Dóra
sz.név: Jestszenszky Dóra
szül. : 1984
a.név : Bíró Mária
cím : 1029 BUDAPEST Esku út 7.

49. tulajdoni hányad: 333/106544
bejegyző határozat, érkezési idő: 34157/2017.05.05
eredeti határozat: 34395/2008.04.09
jogcím: vétel
jogállás: tulajdonos
név : dr. Jestszenszky Dóra
sz.név: Jestszenszky Dóra
szül. : 1984
a.név : Bíró Mária
cím : 1029 BUDAPEST Esku út 7.

50. tulajdoni hányad: 4900/106544
bejegyző határozat, érkezési idő: 34157/2017.05.05
eredeti határozat: 35447/2008.04.30
jogcím: vétel
jogállás: tulajdonos
név : dr. Jestszenszky Dóra
sz.név: Jestszenszky Dóra
szül. : 1984
a.név : Bíró Mária
cím : 1029 BUDAPEST Esku út 7.

51. tulajdoni hányad: 167/106544
bejegyző határozat, érkezési idő: 34157/2017.05.05
eredeti határozat: 37159/2008.06.11
jogcím: vétel
jogállás: tulajdonos
név : dr. Jestszenszky Dóra
sz.név: Jestszenszky Dóra
szül. : 1984
a.név : Bíró Mária
cím : 1029 BUDAPEST Esku út 7.

Folytatás a következő lapon

Nem hiteles tulajdoni lap

Nem hiteles tulajdoni lap

Nem hiteles tulajdoni lap

Nem hiteles tulajdoni lap

Nem hiteles tulajdoni lap

Nem hiteles tulajdoni lap

Nem hiteles tulajdoni lap

Nem hiteles tulajdoni lap

Nem hiteles tulajdoni lap

Nem hiteles tulajdoni lap

Nem hiteles tulajdoni lap

Nem hiteles tulajdoni lap

Héves Megyei Köormányhivatal
Hárman 3001, Balassi B út 2 Pf:53

Oldal: 14/21

Nem hiteles tulajdoni lap - Teljes másolat

Megrendelés szám:30005/13193/2021

2021.09.06

HORT

Szektor : 6

Kulterület 0328/18 helyrajzi szám

Folytatás az előző lapon
II RÉSZ

52. tulajdoni hányad: 600/106544
bejegyző határozat, érkezési idő: 34157/2017.05.05
eredeti határozat: 38227/2008.07.09
jogcím: vétel
jogállás: tulajdonos
név : dr. Jesszenszky Dóra
sz.név: Jesszenszky Dóra
szül. : 1984
a.név : Bíró Mária
cím : 1029 BUDAPEST Eszka út 7.

53. tulajdoni hányad: 800/106544
bejegyző határozat, érkezési idő: 34157/2017.05.05
eredeti határozat: 38228/2008.07.09
jogcím: vétel
jogállás: tulajdonos
név : dr. Jesszenszky Dóra
sz.név: Jesszenszky Dóra
szül. : 1984
a.név : Bíró Mária
cím : 1029 BUDAPEST Eszka út 7.

54. tulajdoni hányad: 1400/106544
bejegyző határozat, érkezési idő: 34157/2017.05.05
eredeti határozat: 38229-2/2008.07.09
jogcím: vétel
jogállás: tulajdonos
név : dr. Jesszenszky Dóra
sz.név: Jesszenszky Dóra
szül. : 1984
a.név : Bíró Mária
cím : 1029 BUDAPEST Eszka út 7.

55. tulajdoni hányad: 300/106544
bejegyző határozat, érkezési idő: 34157/2017.05.05
eredeti határozat: 38173/2008.10.13
jogcím: vétel
jogállás: tulajdonos
név : dr. Jesszenszky Dóra
sz.név: Jesszenszky Dóra
szül. : 1984
a.név : Bíró Mária
cím : 1029 BUDAPEST Eszka út 7.

Folytatás a következő lapon

Nem hiteles tulajdoni lap

Nem hiteles tulajdoni lap

Nem hiteles tulajdoni lap

Nem hiteles tulajdoni lap

Nem hiteles tulajdoni lap

Nem hiteles tulajdoni lap

Nem hiteles tulajdoni lap

Nem hiteles tulajdoni lap

Nem hiteles tulajdoni lap

Nem hiteles tulajdoni lap

Nem hiteles tulajdoni lap

Nem hiteles tulajdoni lap

Hely: Megyei Közműhatal
Hatvan 3001, Balassi B út 2 Pf: 58

Oldal: 15/21

Nem hiteles tulajdoni lap - Teljes másolat

Megrendelés szám: 30005/18198/2021

2021.09.06

HORT

Szektor : 6

Kultúrozet 0328/18 helyrajzi szám

Folytatás az előző lapról
II RÉSZ

56. tulajdoni hányad: 600/106544
bejegyző határozat, érkezési idő: 34157/2017.05.05
eredeti határozat: 41477/2008.10.13
jogcím: vétel
jogállás: tulajdonos
név : dr. Jaszenszky Dóra
sz. név: Jaszenszky Dóra
szül. : 1984
a. név : Bíró Mária
cím : 1029 BUDAPEST Eskü út 7.

57. tulajdoni hányad: 400/106544
bejegyző határozat, érkezési idő: 34157/2017.05.05
eredeti határozat: 31888/2009.(2008.10.20)
jogcím: vétel
jogállás: tulajdonos
név : dr. Jaszenszky Dóra
sz. név: Jaszenszky Dóra
szül. : 1984
a. név : Bíró Mária
cím : 1029 BUDAPEST Eskü út 7.

58. tulajdoni hányad: 1700/106544
bejegyző határozat, érkezési idő: 34157/2017.05.05
eredeti határozat: 31041/2009.02.02
jogcím: vétel
jogállás: tulajdonos
név : dr. Jaszenszky Dóra
sz. név: Jaszenszky Dóra
szül. : 1984
a. név : Bíró Mária
cím : 1029 BUDAPEST Eskü út 7.

59. tulajdoni hányad: 900/106544
bejegyző határozat, érkezési idő: 34157/2017.05.05
eredeti határozat: 39544/2012.10.17
jogcím: vétel
jogállás: tulajdonos
név : dr. Jaszenszky Dóra
sz. név: Jaszenszky Dóra
szül. : 1984
a. név : Bíró Mária
cím : 1029 BUDAPEST Eskü út 7.

Folytatás a következő lapon

Nem hiteles tulajdoni lap

Nem hiteles tulajdoni lap

Nem hiteles tulajdoni lap

Nem hiteles tulajdoni lap

Nem hiteles tulajdoni lap

Nem hiteles tulajdoni lap

Nem hiteles tulajdoni lap

Nem hiteles tulajdoni lap

Nem hiteles tulajdoni lap

Nem hiteles tulajdoni lap

Nem hiteles tulajdoni lap

Nem hiteles tulajdoni lap

Héves Megyei Köormányhivatal
Hatvan 3001, Balassi B út 2 Pf: 58

Oldal: 16/21

Nem hiteles tulajdoni lap - Teljes másolat

Megrendelés szám:30005/18193/2021

2021.09.06

HORT

Sektor : 6

Kultúrterület 0328/18 helyrajzi szám

Folytatás az előző lapról
II RÉSZ

60. tulajdoni hányad: 834/106544
bejegyző határozat, érkezési idő: 34157/2017.05.05
eredeti határozat: 40060/2/2012.11.14
jogcím: vétel
jogállás: tulajdonos
név : dr. Jeczenszky Dóra
sz.név: Jeczenszky Dóra
szul. : 1984
a.név : Bíró Mária
cím : 1029 BUDAPEST Eszku út 7.

61. tulajdoni hányad: 833/106544
bejegyző határozat, érkezési idő: 34157/2017.05.05
eredeti határozat: 40061/2/2012.11.14
jogcím: vétel
jogállás: tulajdonos
név : dr. Jeczenszky Dóra
sz.név: Jeczenszky Dóra
szul. : 1984
a.név : Bíró Mária
cím : 1029 BUDAPEST Eszku út 7.

III RÉSZ

1. bejegyző határozat, érkezési idő: 34157/2017.05.05

Önálló szöveges bejegyzés a Földrészlet, az 1993. évi II. tv. 12/P 5-ában előírtak
végrehajtása során a horti 0328/6 hrsz. a Földrészlet megosztásából alakult ki.

2. bejegyző határozat, érkezési idő: 34157/2017.05.05
eredeti határozat: 30946/2005.05.28
Holtig tartó haszonélvezeti jog
utalás: II /33.
jogosult:
név : Dr. Jeczenszky Miklós Inre
sz.név: Jeczenszky Miklós Inre
szul. : 1954
a.név : Duday Ágnes Katalin
cím : 1029 BUDAPEST Attila utca 38.

Folytatás a következő lapon

Nem hiteles tulajdoni lap

Nem hiteles tulajdoni lap

Nem hiteles tulajdoni lap

Nem hiteles tulajdoni lap

Nem hiteles tulajdoni lap

Nem hiteles tulajdoni lap

Nem hiteles tulajdoni lap

Nem hiteles tulajdoni lap

Nem hiteles tulajdoni lap

Nem hiteles tulajdoni lap

Nem hiteles tulajdoni lap

Nem hiteles tulajdoni lap

Heves Megyei Köormányhivatal
Hatvan 3001, Balassa B út 2 Pf: 58

Oldal: 17/ 21

Nem hiteles tulajdoni lap - Teljes másolat

Megrendelés szám:30005/18198/2021

2021.09.06

HORT

Szektor : 6

Kulterület 0328/18 helyrajzi szám

Folytatás az előző lapról
H I R E S Z

3. bejegyző határozat, érkezési idő: 34157/2017.05.05

eredeti határozat: 33436/2005.04.25

Holtig tartó haszonélvezeti jog

utalás: II /34.

jogosult:

név : Dr. Jecsenzky Miklós Imre

sz.név: Jecsenzky Miklós Imre

szül. : 1954

a.név : Duday Ágnes Katalin

cím : 1028 BUDAPEST Attila utca 38.

4. bejegyző határozat, érkezési idő: 34157/2017.05.05

eredeti határozat: 36/2006.01.24

Állandó jellegű földmérési jelek elhelyezését biztosító közterületi használati jog

Alappontok száma: 76-4257.

jogosult:

név: HEVES MEGYEI KORMÁNYHIVATAL törzsszám: 1578937

cím : 3300 EGER Kossuth Lajos utca 9.

5. bejegyző határozat, érkezési idő: 34157/2017.05.05

eredeti határozat: 33126/2006.04.12

Holtig tartó haszonélvezeti jog

utalás: II /35.

jogosult:

név : Dr. Jecsenzky Miklós Imre

sz.név: Jecsenzky Miklós Imre

szül. : 1954

a.név : Duday Ágnes Katalin

cím : 1028 BUDAPEST Attila utca 38.

6. bejegyző határozat, érkezési idő: 34157/2017.05.05

eredeti határozat: 32828/2006.03.31

Holtig tartó haszonélvezeti jog

utalás: II /36.

jogosult:

név : Dr. Jecsenzky Miklós Imre

sz.név: Jecsenzky Miklós Imre

szül. : 1954

a.név : Duday Ágnes Katalin

cím : 1028 BUDAPEST Attila utca 38.

Folytatás a következő lapon

Nem hiteles tulajdoni lap

Nem hiteles tulajdoni lap

Nem hiteles tulajdoni lap

Nem hiteles tulajdoni lap

Nem hiteles tulajdoni lap

Nem hiteles tulajdoni lap

Nem hiteles tulajdoni lap

Nem hiteles tulajdoni lap

Nem hiteles tulajdoni lap

Nem hiteles tulajdoni lap

Nem hiteles tulajdoni lap

Nem hiteles tulajdoni lap

Hévíz Megyei Köormányhivatal
Hatvan 3001, Balassi B út 2 Pf: 58

Oldal: 18/21

Nem hiteles tulajdoni lap - Teljes másolat

Megrendelés szám:30005/18193/2021

2021.09.06

HORT

Szektor : 6

Közüterület 0328/18 helyrajzi szám

Folytatás az előző lapon
H I R E S Z

7. bejegyző határozat, érkezési idő: 34157/2017.05.05

eredeti határozat: 33269-3/2006.04.19

Holtig tartó haszonélvezeti jog

utalás: II /37.

jogosult:

név : Dr. Jezzenszky Miklós Imre

sz.név: Jezzenszky Miklós Imre

szül. : 1954

a.név : Duday Ágnes Katalin

cím : 1028 BUDAPEST Attila utca 38.

8. bejegyző határozat, érkezési idő: 34157/2017.05.05

eredeti határozat: 34464/2006.05.26

Holtig tartó haszonélvezeti jog

utalás: II /38.

jogosult:

név : Dr. Jezzenszky Miklós Imre

sz.név: Jezzenszky Miklós Imre

szül. : 1954

a.név : Duday Ágnes Katalin

cím : 1028 BUDAPEST Attila utca 38.

9. bejegyző határozat, érkezési idő: 34157/2017.05.05

eredeti határozat: 37193/2006.08.28

Holtig tartó haszonélvezeti jog

utalás: II /39.

jogosult:

név : Dr. Jezzenszky Miklós Imre

sz.név: Jezzenszky Miklós Imre

szül. : 1954

a.név : Duday Ágnes Katalin

cím : 1028 BUDAPEST Attila utca 38.

10. bejegyző határozat, érkezési idő: 34157/2017.05.05

eredeti határozat: 39607/2006.10.18

Holtig tartó haszonélvezeti jog

utalás: II /40.

jogosult:

név : Dr. Jezzenszky Miklós Imre

sz.név: Jezzenszky Miklós Imre

szül. : 1954

a.név : Duday Ágnes Katalin

cím : 1028 BUDAPEST Attila utca 38.

Folytatás a következő lapon

Nem hiteles tulajdoni lap

Nem hiteles tulajdoni lap

Nem hiteles tulajdoni lap

Nem hiteles tulajdoni lap

Nem hiteles tulajdoni lap

Nem hiteles tulajdoni lap

Nem hiteles tulajdoni lap

Nem hiteles tulajdoni lap

Nem hiteles tulajdoni lap

Nem hiteles tulajdoni lap

Nem hiteles tulajdoni lap

Nem hiteles tulajdoni lap

Hely: Megyei Kormányhivatal
Hátvan 3001, Balassi B ut 2 Pf: 58

Oldal: 19/ 21

Nem hiteles tulajdoni lap - Teljes másolat

Megrendelés szám:30005/19193/2021

2021.09.06

HORT

Sektor : 6

Kulterület 0328/18 helyrajzi szám

Folytatás az előző lapról
H I R E S Z

11. bejegyző határozat, érkezési idő: 34157/2017.05.05

eredeti határozat: 30662/2006.10.18

Holtig tartó használati jog

utalás: II /41.

jogosult:

név : Dr. Jezzenszky Miklós Imre

sz.név: Jezzenszky Miklós Imre

szül. : 1954

a.név : Duday Ágnes Katalin

cím : 1028 BUDAPEST Attila utca 39.

12. bejegyző határozat, érkezési idő: 34157/2017.05.05

eredeti határozat: 30863/2007.01.24

Holtig tartó használati jog

utalás: II /42.

jogosult:

név : Dr. Jezzenszky Miklós Imre

sz.név: Jezzenszky Miklós Imre

szül. : 1954

a.név : Duday Ágnes Katalin

cím : 1028 BUDAPEST Attila utca 39.

13. bejegyző határozat, érkezési idő: 34157/2017.05.05

eredeti határozat: 36722-2/2007.07.09

Holtig tartó használati jog

utalás: II /43.

jogosult:

név : Dr. Jezzenszky Miklós Imre

sz.név: Jezzenszky Miklós Imre

szül. : 1954

a.név : Duday Ágnes Katalin

cím : 1028 BUDAPEST Attila utca 39.

14. bejegyző határozat, érkezési idő: 34157/2017.05.05

eredeti határozat: 34377/2007.04.09

Holtig tartó használati jog

utalás: II /45.

jogosult:

név : Dr. Jezzenszky Miklós Imre

sz.név: Jezzenszky Miklós Imre

szül. : 1954

a.név : Duday Ágnes Katalin

cím : 1028 BUDAPEST Attila utca 39.

Folytatás a következő lapon

Nem hiteles tulajdoni lap

Nem hiteles tulajdoni lap

Nem hiteles tulajdoni lap

Nem hiteles tulajdoni lap

Nem hiteles tulajdoni lap

Nem hiteles tulajdoni lap

Nem hiteles tulajdoni lap

Nem hiteles tulajdoni lap

Nem hiteles tulajdoni lap

Nem hiteles tulajdoni lap

Nem hiteles tulajdoni lap

Nem hiteles tulajdoni lap

Hely: Megyei Közműhivatal
Hárman 3001. Balassi B út 2 Pf: 53

Oldal: 20 / 21

Nem hiteles tulajdoni lap - Teljes másolat

Megrendelés szám: 30005/18193/2021

2021.09.06

HORT

Szektor : 6

Külterület 0328/18 helyrajzi szám

Folytatás az előző lapról
III. RÉSZ

15. bejegyző határozat, érkezési idő: 34157/2017.05.05

eredeti határozat: 34391/2008.04.09

Holtig tartó haszonélvezeti jog

utalás: II /46.

jogosult:

név : Dr. Jesztenszky Miklós Imre

sz.név: Jesztenszky Miklós Imre

szül. : 1954

a.név : Duday Ágnes Katalin

cím : 1028 BUDAPEST Attila utca 38.

16. bejegyző határozat, érkezési idő: 34157/2017.05.05

eredeti határozat: 34392/2008.04.09

Holtig tartó haszonélvezeti jog

utalás: II /47.

jogosult:

név : Dr. Jesztenszky Miklós Imre

sz.név: Jesztenszky Miklós Imre

szül. : 1954

a.név : Duday Ágnes Katalin

cím : 1028 BUDAPEST Attila utca 38.

17. bejegyző határozat, érkezési idő: 34157/2017.05.05

eredeti határozat: 34394/2008.04.09

Holtig tartó haszonélvezeti jog

utalás: II /48.

jogosult:

név : Dr. Jesztenszky Miklós Imre

sz.név: Jesztenszky Miklós Imre

szül. : 1954

a.név : Duday Ágnes Katalin

cím : 1028 BUDAPEST Attila utca 38.

18. bejegyző határozat, érkezési idő: 34157/2017.05.05

eredeti határozat: 34395/2008.04.09

Holtig tartó haszonélvezeti jog

utalás: II /49.

jogosult:

név : Dr. Jesztenszky Miklós Imre

sz.név: Jesztenszky Miklós Imre

szül. : 1954

a.név : Duday Ágnes Katalin

cím : 1028 BUDAPEST Attila utca 38.

Folytatás a következő lapon

Nem hiteles tulajdoni lap

Nem hiteles tulajdoni lap

Nem hiteles tulajdoni lap

Nem hiteles tulajdoni lap

Nem hiteles tulajdoni lap

Nem hiteles tulajdoni lap

Nem hiteles tulajdoni lap

Nem hiteles tulajdoni lap

Nem hiteles tulajdoni lap

Nem hiteles tulajdoni lap

Nem hiteles tulajdoni lap

Nem hiteles tulajdoni lap

Héves Megyei Kormányhivatal
Hatvan 3001, Balassi B út 2 Pf: 53

Oldal: 21 / 21

Nem hiteles tulajdoni lap - Teljes másolat

Megrendelés szám: 30005/18193/2021

2021.09.06

HORT

Szektor : 6

Külterület 0328/18 helyrajzi szám

Folytatás az előző lapról
HÍRESZ

19. bejegyző határozat, érkezési idő: 34157/2017.05.05

eredeti határozat: 35447/2008.04.30

Holtig tartó haszonélvezeti jog

utalás: II /50.

jogosult:

név : Dr. Jaszenszky Miklós Inre

sz.név: Jaszenszky Miklós Inre

szül. : 1954

a.név : Duday Ágnes Katalin

cím : 1028 BUDAPEST Attila utca 39.

20. bejegyző határozat, érkezési idő: 34157/2017.05.05

eredeti határozat: 37159/2008.06.11

Holtig tartó haszonélvezeti jog

utalás: II /51.

jogosult:

név : Dr. Jaszenszky Miklós Inre

sz.név: Jaszenszky Miklós Inre

szül. : 1954

a.név : Duday Ágnes Katalin

cím : 1028 BUDAPEST Attila utca 39.

21. bejegyző határozat, érkezési idő: 34157/2017.05.05

eredeti határozat: 31654/2010.01.27

Vezetékjog

A VM-6/2010 engedélyszámú "Lőrinci-Gyöngyös-Detek 120 KV-os hálózat" a vázrajz és területkimutatás szerint 3 ha 3794 m² területnagyságra

jogosult:

név: EMASZ HÁLÓZATI KFT. törzsszám: 11804495

cím : 3525 MISKOLC Dózsa György út 13

22. bejegyző határozat, érkezési idő: 34157/2017.05.05

eredeti határozat: 32521/2010.04.05

Vezetékjog

VM-241/2012. engedélyszámú "Detk-Zugló II. 220 kv-os távvezeték" fennálló vezeték javára a vázrajz és területkimutatás szerinti 5 ha 0412 m² területnagyságra.

jogosult:

név: MAVIR MAGYAR VILLAMOSENERGIA-IPARI ÁTVITELI RENDSZERIRÁNYÍTÓ ZRT. törzsszám: 12550753

cím : 1031 BUDAPEST Anikó utca 4.

TULAJDONI LAP VÉGE

Nem hiteles tulajdoni lap

Nem hiteles tulajdoni lap

Nem hiteles tulajdoni lap

Nem hiteles tulajdoni lap

Nem hiteles tulajdoni lap

Nem hiteles tulajdoni lap

Nem hiteles tulajdoni lap

Nem hiteles tulajdoni lap

Nem hiteles tulajdoni lap

Nem hiteles tulajdoni lap

Nem hiteles tulajdoni lap

Nem hiteles tulajdoni lap

Héves Megyei Kormányhivatal
Hatvan 3001, Balassa B ut 2 Ft: 53

Oldal: 1/1

Nem hiteles tulajdoni lap - Teljes másolat

Megrendelés szám: 30005/18203/2021

2021.09.06

HORT

Szektor : 53

Kulterület 0318/6 helyrajzi szám

I RÉSZ

Foldrészlet területe változás előtt: 1405 (m2) törli határozat: 235/1998.06.29

1. A: ingatlan adatai:

alrészlet adatai	terület	kat. t. jöv.	alrészlet adatai
művelési ág/kivett megnevezés/	m ²	ha m ²	far. kat. jöv. ha m ² k.Éll
Kivett saját használatú út	0	1372	0,00

II RÉSZ

1. hányad: 1/1 törli határozat: 235/1998.06.29
bejegyző határozat, érkezési idő: 278/1995.09.28

törli határozat: 235/1998.06.29

jogcím: eredeti felvétel
jogállás: tsz. földhasználati jog
név: MEZŐGAZDASÁGI SZÖVETKEZET HORT
cím: 3014 HORT Ady Endre út 6
törzsszám: 10062698

2. tulajdoni hányad: 1/1
bejegyző határozat, érkezési idő: 235/1998.06.29

jogcím: tulajdonba adás
jogállás: tulajdonos
név: HORT NAGYKÖZSÉG ÖNKORMÁNYZATA
cím: 3014 HORT Szabadság tér 40
törzsszám: 15378819

III RÉSZ

1. bejegyző határozat, érkezési idő: 278/1995.09.28

Ónálló szöveges bejegyzés a 0318/6 hrsz. megosztás folytán ide visszajegyezve.

2. bejegyző határozat, érkezési idő: 235/1998.06.29

Ónálló szöveges bejegyzés a földrészlet területe megosztás folytán 1372 m²-re módosult.

TULAJDONI LAP VÉGE

Nem hiteles tulajdoni lap

Nem hiteles tulajdoni lap

Nem hiteles tulajdoni lap

Nem hiteles tulajdoni lap

Nem hiteles tulajdoni lap

Nem hiteles tulajdoni lap

Nem hiteles tulajdoni lap

Nem hiteles tulajdoni lap

Nem hiteles tulajdoni lap

Héves Megyei Kormányhivatal
Hartvan 3001, Balassi B ut 2 Pf: 53

Oldal: 1/1

Nem hiteles tulajdoni lap - Teljes másolat

Megrendelés szám: 30005/16200/2021

2021.09.06

HORT

Szektor : 53

Kulterület 0318/15 helyrajzi szám

I. RESZ

Földrészlet területe változás előtt: 4533 (m2) terület határozat: 898/2002.11.14

1. Az ingatlan adatai:

alrészlet adatai	terület	kat. t. jöv.	alrészlet adatai
művelési ág/kivett megnevezés/	min. o	ha m2	ter. kat. jöv.
			ha m2
Kivett út	0	4534	0,00

II. RESZ

1. tulajdoni hányad: 1/1

bejegyző határozat, érkezési idő: 235/1998.06.29

jogcím: tulajdonba adás

jogállás: tulajdonos

név: HORT NAGYKÖZSÉG ÖNKORMÁNYZATA

cím: 3014 HORT Szabadság tér 40

törzsszám: 15378819

III. RESZ

1. bejegyző határozat, érkezési idő: 33312/1999.09.28

Vezetékjog

94 m2 nagyságú területre.

jogosult:

név: POSTA HELYKÖZI TÁVBESZÉLŐ IGAZGATÓSÁG

cím : 1080 BUDAPEST VIII. MÉR. Horváth Mihály tér 17-19

2. bejegyző határozat, érkezési idő: 235/1998.06.29

Onálló szöveges bejegyzés a Földrészlet a 0318/14 hrsz-ú ingatlan megosztásából 4533 m2 nagyságú területtel ide átjegyezve.

3. bejegyző határozat, érkezési idő: 898/2002.11.14

Onálló szöveges bejegyzés a földrészlet adatai az ingatlannyilvántartás átalakítása folytán a tényleges állapotnak megfelelően módosultak.

4. bejegyző határozat, érkezési idő: 35546/2011.05.23

Vezetékjog

VHT-180/2011. engedélyszámú, közcélú hálózat megnevezése: "(7886) Gyöngyös állomás GYON-Hartvan 20 kV-os vezeték a fennálló vezeték javára a vázrajz és területkimutatás szerinti 149 m2 területtel szembe.

jogosult:

név: ÉMÁSZ HÁLÓZATI RT. törzsszám: 13804495

cím : 3525 NYÉKOLC Dózsa György út 13

TULAJDONI LAP VÉGE

Nem hiteles tulajdoni lap

Nem hiteles tulajdoni lap

Nem hiteles tulajdoni lap

Nem hiteles tulajdoni lap

Nem hiteles tulajdoni lap

Nem hiteles tulajdoni lap

Nem hiteles tulajdoni lap

Nem hiteles tulajdoni lap

Nem hiteles tulajdoni lap

Nem hiteles tulajdoni lap

Héves Megyei Kormányhivatal
Hátvan 3001, Bakácsi B ut 2 Pf: 53

Oldal: 1/1

Nem hiteles tulajdoni lap - Teljes másolat

Megrendelés szám: 30005/18203/2021

2021.09.06

HORT
Kültérület 0328/8 helyrajzi szám

Szektor : 53

I. RÉSZ					
1. Az ingatlan adatai: alrészlet adatok művelési ág/kivett megnevezés/		terület ha m ²	kat. t. jöv. k. fill.	aloktatói adatok ter. kat. jöv. ha m ² k. fill.	
. Kivett út		0	7814	0,00	
II. RÉSZ					

1. tulajdoni hányad: 1/1
bejegyző határozat, érkezési idő: 235/1998.06.29
jogcím: tulajdonbaadás
jogállás: tulajdonos
név: HORT NAGYKOZSÉG ÖNKORMÁNYZATA
cím: 3014 HORT Szabadság tér 40
törzsszám: 15378819

III. RÉSZ
1. bejegyző határozat, érkezési idő: 235/1998.06.29

Önálló szöveges bejegyzés a földrészlet a 0328/1 hrsz.-ú ingatlan megosztásából 7814 m² nagyságú területtel ide átjegyezve.

2. bejegyző határozat, érkezési idő: 32520/2017.04.05
Vezetékjog
VMB-241/2012. engedélyszám "Datk-Sugló II. 429 kV-os távvezeték" fennálló vezeték javára a vázrajz és területkimutatás szerinti 624 m² terület nagyságúra.
jogosult:
név: MAVIR MAGYAR VILLAMOSENERGIA-IPARI ALKALMI TITELI RENDSZERIRÁNYÍTÓ ZRT. törzsszám: 12550753
cím : 1031 BUDAPEST Anikó utca

TULAJDONI LAP VEGE

Nem hiteles tulajdoni lap

Nem hiteles tulajdoni lap

Nem hiteles tulajdoni lap

Nem hiteles tulajdoni lap

Nem hiteles tulajdoni lap

Nem hiteles tulajdoni lap

Hort-Ecsád 5*50 MW Naperőmű és
Hort Naperőműpark 220/132/22 transzformátorállomás
Megvalósíthatósági Tanulmányterv



Rajzszám
HORT-01-K-D00-ML01
Dok. azonosító
RTERV-2021-15-01

Változás
Lap 76/87

Nem hiteles tulajdoni lap

Nem hiteles tulajdoni lap

Nem hiteles tulajdoni lap

Nem hiteles tulajdoni lap

Héves Megyei Kormányhivatal
Hátvan 3001, Balmazi B ut 2 Pf: 53

Oldal: 1/1

Nem hiteles tulajdoni lap - Teljes másolat

Megrendelés szám: 30005/18207/2021

2021.09.06

HORT

Szektor : 53

Külterület 0335/1 helyrajzi szám

I. RÉSZ

1. Az ingatlan adatai: alrészlet adatak művelési ág/kivett megnevezés/	min. o	terület ha m2	kat. t. jöv. k. fill	alv. t. jöv. k. fill	adatok kat. jöv. ha m2 k. fill
--	--------	------------------	-------------------------	-------------------------	--------------------------------------

Kivett közút	0	1.1982	0.00		
--------------	---	--------	------	--	--

II. RÉSZ

1. tulajdoni hányad: 1/1
bejegyző határozat, érkezési idő: 278/1998.09.16
jogcím: utak önkormányzati tulajdonba adása
jogállás: tulajdonos
név: HORT NAGYKÖZSÉG ÖNKORMÁNYZATA
cím: 3014 HORT Szabadság tér 40
törzsszám: 15178919

III. RÉSZ

1. bejegyző határozat, érkezési idő: 278/1998.09.16
Önálló szecveges bejegyzés a földrészlet a 0335 hrsz-ú ingatlan megosztásából 1 ha 1982 m2 nagyságú területtel ide átjegyezve.

2. bejegyző határozat, érkezési idő: 31650/2010.09.27
Vezetékjog
VM-6/2010. engedély számú Lőrinci-Gyöngyös-Detek 120 kV-os hálózat " a vázrajz és területkimutatás szerinti 566 m2 területnagyságra.
jogosult:
név: ÉNÁSZ HÁLÓZATI KFT. törzsszám: 17604285
cím : 3525 MISKOLC Dócsa György utca 3.

3. bejegyző határozat, érkezési idő: 31221/2013.04.05
Vezetékjog
VM-241/2012. engedélyszám "Detek-Jogás II. 220 kV-os távvezetek" fennálló vezeték javára a vázrajz és területkimutatás szerinti 720 m2 területnagyságra.
jogosult:
név: NAVIG HÁGYAR VILLAMOSENERGIA-IPARI ÁTVITELI RENDSZERIRÁNYÍTÓ ZRT. törzsszám: 12550753
cím : 1031 BUDAPEST Arka utca 4.

TULAJDONI LAP VEGE

Nem hiteles tulajdoni lap

Nem hiteles tulajdoni lap

Nem hiteles tulajdoni lap

Nem hiteles tulajdoni lap

Nem hiteles tulajdoni lap

Nem hiteles tulajdoni lap

Hort-Ecséd 5*50 MW Naperőmű és
Hort Naperőműpark 220/132/22 transzformátorállomás
Megvalósíthatósági Tanulmányterv



Rajzszám
HORT-01-K-D00-ML01
Dok. azonosító
RTERV-2021-15-01

Változás:
Lap 77/87

Bizonyíték
Ez a dokumentum nem rendelkezik

12.3 MGT



MAGYAR VILLAMOSENERGIA-IPARI ÁTVITELI RENDSZERIRÁNYÍTÓ ZRT.

MGF Projekt Kft.

Azonosító:

Mészáros Lajos úr
Ügyvezető

MAVIR-ÁIG-LEV-00868-00-2020-09-10

9026 Győr
Kertész út 68/a

Iktatószám: ~~ML0-1516-112020/144 v/c~~

Ügyintéző: Göttlinger Attila

Tárgy: Tájékoztatás átviteli hálózathoz
történő csatlakozásról.
(Sajólád PV erőmű)

Telefonszám: (+36 1) 304 1637

Tisztelt Mészáros Lajos Úr!

A 2020. augusztus 11-én kelt csatlakozási szándék bejelentésüket köszönettel megkaptuk. Az Önök által Sajólád 017, 020, 022 hrsz.-ú ingatlanokon tervezett 250 MW teljesítményű PV naperőmű átviteli hálózati csatlakozással kapcsolatban az alábbi állásfoglalást és tájékoztatást adjuk.

Az előzetes vizsgálatok alapján a tervezett erőmű a Sajószöged-Felsőszolca I. vagy a Sajószöged-Felsőszolca II. 400 kV-os távvezeték felhasításával kialakítandó új 400 kV-os kapcsolóállomásba történő fizikai csatlakozásnak műszaki akadályát nem látjuk.

A MAVIR Zrt. – MEKH által jóváhagyott, hatályos – Üzemi Szabályzatának részét képező irányelv 132 kV-os, vagy nagyobb névleges feszültségű hálózatra csatlakozó erőművek létesítésére és csatlakoztatására dokumentum 5.1.7. (B) pontja alapján javasoljuk Megvalósíthatósági Tanulmány készítését melynek előzetes hálózatvizsgálatot is tartalmaznia kell (célszerűen mindkét csatlakozási változatra). Ehhez a lehetséges csatlakozási pont a Sajószöged-Felsőszolca I. vagy a Sajószöged-Felsőszolca II. 400 kV-os távvezeték közelében, annak 5 km-es övezetében megvalósítandó új 400 kV-os kapcsolóállomáson kerülhet kijelölésre.

A PV naperőmű csatlakoztatása a kapcsolóállomás feszültség szintjének megfelelően közvetlenül 400 kV-os távvezetékkel, 400 kV-os termelői alállomásból történhet.

Az Üzemi Szabályzat fentebb hivatkozott irányelvének megfelelően kérjük az elkészült Megvalósíthatósági tanulmány benyújtását, hogy intézkedhessünk a csatlakozási változat kiválasztása érdekében.

A csatlakozás megvalósításának feltétele a villamos energiáról szóló 2007. évi LXXXVI. törvény (továbbiakban: VET), a VET végrehajtási jogszabályai, illetve az érvényes ÜSZ rendelkezései alapján a MAVIR Zrt. által jóváhagyott Csatlakozási Terv és az az alapján megkötött Csatlakozási Szerződés hatályba lépése.

Tájékoztatjuk Önöket, hogy az ÜSZ 5.1.10 (B) (i) pontja szerint a hálózatfejlesztési terv által nem vizsgált időszakban csatlakozni szándékozó átviteli hálózatra történő csatlakozási feltételeinek meghatározása hálózatvizsgálattal, a Rendszerirányító jóváhagyásával, ciklikus hálózattervezési tevékenység keretén kívül történik. Hálózatvizsgálatokat a

WWW.MAVIR.HU

1133 BUDAPEST, ANDRÁSZ UTCA 11. | TELEFON: (36 1) 304 1000
FAX: (36 1) 304 1011 | CÉGREGISZTRÁCIÓ: 01-10-04470 (FŐVÁROSI TÖRVÉNYSZER CÉGREGISZTRÁCIÓ)





MAGYAR VILLAGOSENERGIA-IPARI ÁTVITELI RENDSZERIRÁNYÍTÓ ZRT.

csatlakozni szándékozó, vagy az általa megbízott – a Rendszerirányító által közzétett hálózati modellekhez az ÚSZ 4.6.4 pontja szerint feljogosítottan hozzáférő – tervező végzi. Valamint, hogy 2019. május 17-től az Európai Unió valamennyi tagállamában, azaz Magyarországon is közvetlenül alkalmazandó, a termelőegységek hálózati csatlakozási követelményeire vonatkozó üzemi és kereskedelmi szabályzat létrehozásáról szóló 2016/631 rendelet (a továbbiakban: RFG). Az RFG 40. cikke alapján a követelményeinek való megfelelés az érintett villamosenergia-termelő létesítmény tulajdonosának kötelessége, de az RFG 41. cikke értelmében MAVIR-nak jogi lehetősége van arra, hogy RFG szerinti érvényes követelményeknek való megfelelést a villamosenergia-termelő létesítmény élettartama során bármikor felmérje.

A fentiekre tekintettel felhívjuk a figyelmüket az RFG szerinti követelménynek való megfelelésre. Az alapvető követelmények és a villamosenergia-termelő berendezések kategorizálása, az u.n. ABCD besorolás a MAVIR honlapján a „[Hivatalos » Szabályzatok » Nemzetközi Üzemi és Kereskedelmi Szabályzat](#) » MEKH jóváhagyó határozatok” útvonalon a „MEKH jóváhagyó határozatok 2018.02” között érhető el.

Az átviteli hálózati csatlakozás kiépítését a MAVIR Zrt. végzi, illetve végezteti el, a 7/2016. (X. 13.), 10/2016 (XI. 14.), 15/2016 (XII. 20.), illetve 6/2017 (VII. 13.) MEKH rendeletek által meghatározott feltételek figyelembevételével. A csatlakozási díj pontos meghatározása a hivatalosan elfogadott Csatlakozási Terv birtokában lehetséges.

Amennyiben az átviteli hálózati csatlakozással kapcsolatban további kérdésük merülne fel, munkatársaink az ez irányú megkeresésük esetén készséggel állnak az Önök rendelkezésére.

Kérjük, hogy a fentiek szerinti állásfoglalásunkat és tájékoztatásunkat elfogadni és az ügygel kapcsolatos további döntéseik során figyelembe venni szíveskedjenek!

Budapest, 2020. szeptember 10.

Üdvözlettel:

1.2 **MAVIR**
Magyar Villamosenergia-ipari Átviteli Rendszerirányító Zártkörűen Működő Részvénytársaság

Koza Livia
osztályvezető

Veszely Viktor
műszaki fejlesztési igazgató

WWW.MAVIR.HU

H 1031 BUDAPEST ANKÓ U 4 | LEVELEZÉSI CÍM H 1031 BUDAPEST PF 52 | TELEFON (+36 1) 304 1000
FAX (+36 1) 304 1719 | CÉGJELNYELV SZÁM 01 10 04410 (FŐVÁROSI TÖRVÉNYSZÉK CÉGREGISZTRÁCIÓS IGAZGATÓSÁG)



Hort-Ecséd 5*50 MW Naperőmű és
Hort Naperőműpark 220/132/22 transzformátorállomás
Megvalósíthatósági Tanulmányterv



Rajzszám:
HORT-01-K-D00-ML01
Dok. azonosító:
RTERV-2021-15-01

Változás
Lap 79/87

12.4 Inverter adatlap

SUN2000-215KTL-H0
Smart String Inverter

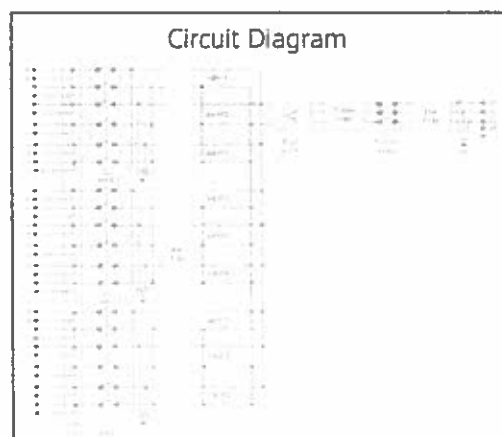
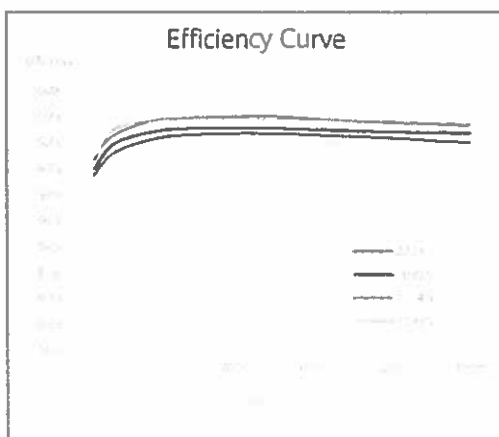
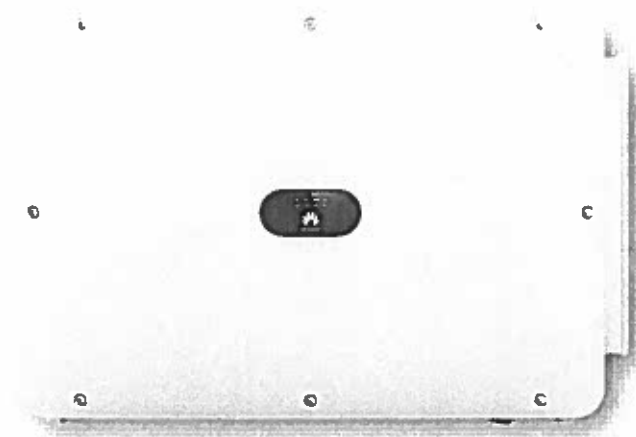

SUN2000-215KTL-H0

SUN2000-215KTL-H0

Technical Specifications

	Efficiency	
Max. Efficiency		≥99.00%
European Efficiency		≥98.60%
	Input	
Max. Input Voltage		1,500 V
Max. Current per MPPT		30 A
Max. Short Circuit Current per MPPT		50 A
Start Voltage		550 V
MPPT Operating Voltage Range		500 V ~ 1,500 V
Nominal Input Voltage		1,080 V
Number of Inputs		18
Number of MPP Trackers		9
	Output	
Nominal AC Active Power		200,000 W
Max. AC Apparent Power		215,000 VA
Max. AC Active Power (cosφ=1)		215,000 W
Nominal Output Voltage		800 V, 3W + PE
Rated AC Grid Frequency		50 Hz / 60 Hz
Nominal Output Current		144.4 A
Max. Output Current		155.2 A
Adjustable Power Factor Range		0.8 LG ... 0.8 LD
Max. Total Harmonic Distortion		< 1%
	Protection	
Input-side Disconnection Device		Yes
Anti-islanding Protection		Yes
AC Overcurrent Protection		Yes
DC Reverse-polarity Protection		Yes
PV-array String Fault Monitoring		Yes
DC Surge Arrester		Type II
AC Surge Arrester		Type II
DC Insulation Resistance Detection		Yes
Residual Current Monitoring Unit		Yes
	Communication	
Display		LED Indicators, WLAN + AFP
USB		Yes
MBUS		Yes
RS-485		Yes
	General	
Dimensions (W x H x D)		1,035 x 700 x 365 mm (10.7 x 27.6 x 14.4 inch)
Weight (with mounting plate)		≤86 kg (189.6 lb)
Operating Temperature Range		-25°C ~ 60°C (-13°F ~ 140°F)
Cooling Method		Smart Air Cooling
Max. Operating Altitude without Derating		1,000 m (3,281 ft.)
Relative Humidity		0 ~ 100%
DC Connector		Staubli MC4 EVO2
AC Connector		Waterproof Connector - OT/DT Terminal
Protection Degree		IP66
Topology		Transformerless

SOLAR HUNGARY CO., LTD.

12.5 Napelem panel adatlap

www.jinkosolar.com



TR Bifacial
560-580 Watt

Thin-Film TR Technology

Positive Power Performance



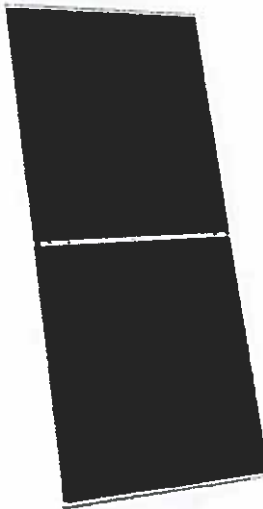

100W-120W (2019-2021) 130W-140W (2022-2023)

100% Bifaciality

TIGER Pro



KEY FEATURES

- 
TR technology + Half Cell
 TR technology with Half cell aims to eliminate the cell gap to increase module efficiency (bifacial up to 21.21%)
- 
MBB instead of 5BB
 MBB technology decreases the distance between bus bars and finger grid line which is benefit to power increase.
- 
Higher Lifetime Power Yield
 2% first year degradation,
 0.45% linear degradation
- 
Best Warranty
 12 year product warranty,
 30 year linear power warranty
- 
Strengthened Mechanical Support
 5400 Pa snow load, 2400 Pa wind load



LINEAR PERFORMANCE WARRANTY

12 Year Product Warranty + 30 Year Linear Power Warranty
 0.45% Annual Degradation Over 30 years

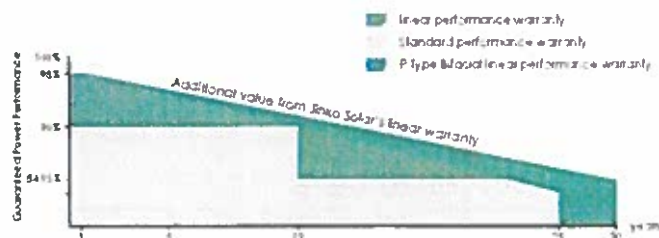

Hort-Ecséd 5*50 MW Naperőmű és
 Hort Naperőműpark 220/132/22 transzformátorállomás
 Megvalósíthatósági Tanulmányterv



Rajzszám:
HORT-01-K-D00-ML01
 Dok. azonosító:
RTERV-2021-15-01

Változás.

Lap 82/87

Engineering Drawings

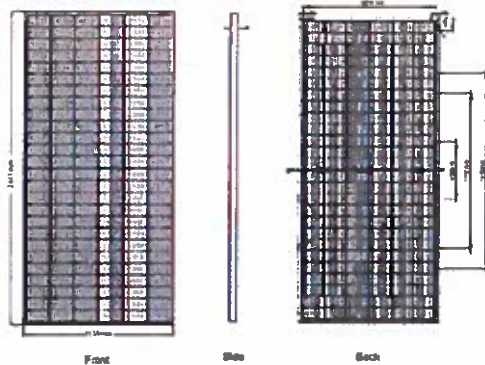

REAR

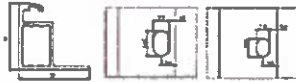

Length 12mm
Width 12mm
Height 12mm
Roundness R=0.2mm

Packaging Configuration

(Two pallets - One stack)

31 pcs/pallets, 62 pcs/stack, 496 pcs/ 40'HQ Container

Electrical Performance & Temperature Dependence

Current Voltage & Power Voltage Curves (565W)

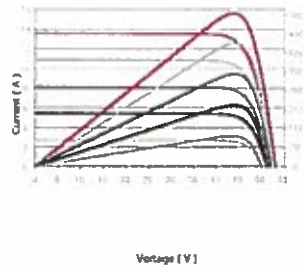

Temperature Dependence of Isc, Voc, Pmax

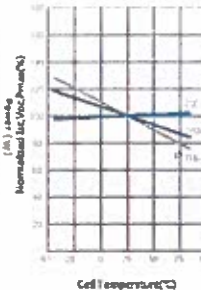

Mechanical Characteristics

Cell Type	P type Mono-crystalline
No. of cells	156 (2x78)
Dimensions	2111x1134x35mm (91.92x44.65x1.38 in)
Weight	31.1 kg (68.6 lbs)
Front Glass	3.2mm Anti-Reflection Coating, High Transmission, Low Iron, Tempered Glass
Frame	Anodized Aluminium Alloy
Junction Box	IP68 Rated
Output Cables	TUV 1x4.0mm ² (+) 250mm, (-) 145mm or Customized Length

SPECIFICATIONS

Module Type	JKM560M-7RL4-TV		JKM565M-7RL4-TV		JKM570M-7RL4-TV		JKM575M-7RL4-TV		JKM580M-7RL4-TV	
	STC	NOCT	STC	NOCT	STC	NOCT	STC	NOCT	STC	NOCT
Maximum Power (Pmax)	560Wp	417Wp	565Wp	420Wp	570Wp	424Wp	575Wp	428Wp	580Wp	432Wp
Maximum Power Voltage (Vmp)	41.65V	40.63V	41.77V	40.74V	43.99V	40.85V	44.00V	40.96V	44.11V	41.07V
Maximum Power Current (Imp)	12.83A	10.26A	12.91A	10.32A	12.99A	10.38A	13.07A	10.44A	13.15A	10.51A
Open circuit Voltage (Voc)	52.85V	49.89V	52.97V	50.00V	53.09V	50.11V	53.20V	50.21V	53.31V	50.32V
Short circuit Current (Isc)	13.51A	10.91A	13.59A	10.98A	13.67A	11.04A	13.75A	11.11A	13.83A	11.17A
Module Efficiency STC (%)	20.48%		20.57%		20.85%		21.03%		21.21%	
Operating Temperature (°C)	-40°C~+85°C									
Maximum system voltage	1500V(DC)(IEC)									
Maximum series fuse rating	25A									
Power tolerance	0~3%									
Temperature coefficients of Pmax	-0.35%/°C									
Temperature coefficients of Voc	-0.28%/°C									
Temperature coefficients of Isc	0.048%/°C									
Nominal operating cell temperature (NOCT)	45±2°C									
Reference Irradiance	70±5%									

BIFACIAL OUTPUT-REARSIDE POWER GAIN

		588Wp	593Wp	599Wp	604Wp	609Wp
5%	Maximum Power (Pmax)	588Wp	593Wp	599Wp	604Wp	609Wp
	Module Efficiency STC (%)	21.51%	21.70%	21.87%	22.08%	22.27%
15%	Maximum Power (Pmax)	644Wp	650Wp	656Wp	661Wp	667Wp
	Module Efficiency STC (%)	23.85%	23.76%	23.98%	24.19%	24.40%
25%	Maximum Power (Pmax)	700Wp	706Wp	713Wp	719Wp	725Wp
	Module Efficiency STC (%)	25.60%	25.83%	26.06%	26.29%	26.52%

STC: Irradiance 1000W/m² Cell Temperature 25°C AM=1.5
NOCT: Irradiance 800W/m² Ambient Temperature 20°C AM=1.5 Wind Speed 1m/s

© 2020 Jinko Solar Co., Ltd. All rights reserved.
Specifications included in this datasheet are subject to change without notice.

TR-JKM560-580-17RL4-TV-A1-EN

12.6 BHTR adatlap

STS-3000K-H1

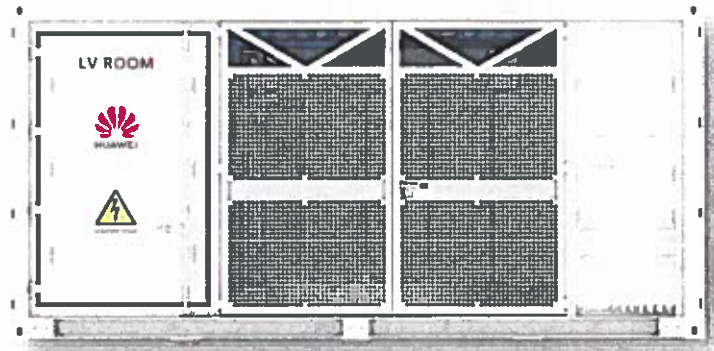

Simple

Prefabricated and pre-tested, no internal cabling needed onsite.
Compact 20' HC container design for easy transportation.



Efficient

Eco-design transformer suitable for all.
Lower self-consumption for higher yields.



Smart

Real-time monitoring of transformer, LV panel and MV switchgear.
0.2% high precision of LV electricity parameters collection.
Remote control of ACB and MV Circuit Breaker.



Reliable

Robust design against harsh environments.
Optimal cabling design, high availability and easy maintenance.
Comprehensive tests from components, device to solution.

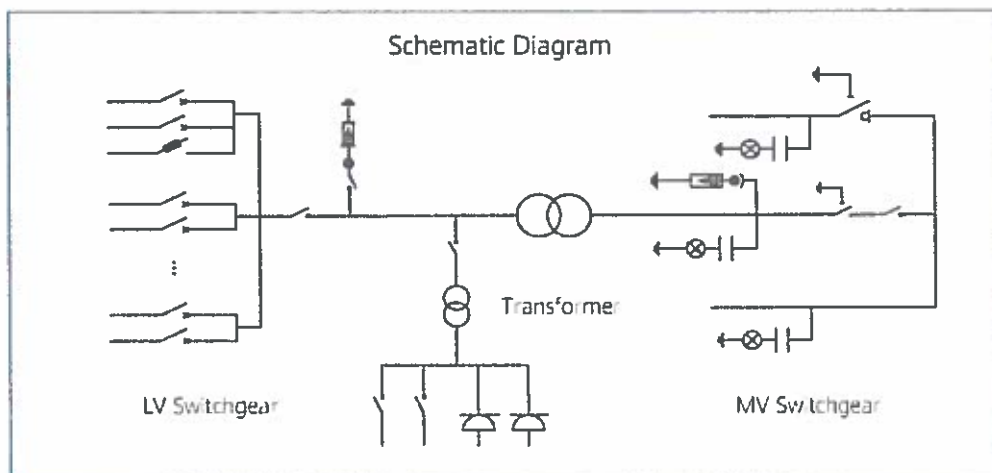

SD144 RTERV-2021-01

STS-3000K-H1, Ecodesign Technical Specifications

	Input							
Available Inverters	SUN2000-185KTL-H1							
AC Power	3,150 kVA @-10°C / 2,880 kVA @50°C							
Max. Inverters Quantity	18							
Rated Input Voltage	800 V							
Max. Input Current at Nominal Voltage	2,128 A							
LV Main Switches	ACB (2500 A / 800 V / 3P, 1 pcs), MCCB (250 A / 800 V / 3P, 18 pcs)							
	Output							
Rated Output Voltage	10 kV	20 kV	22 kV	30 kV	33 kV	35 kV	31.5 kV	
Frequency	50 Hz	50 Hz	50 Hz	50 Hz	50 Hz	50 Hz	60 Hz	
Transformer Type	Oil-immersed, Conservator Type							
Tappings	± 2 x 2.5%							
Transformer Oil Type	Mineral Oil							
Transformer Vector Group	Dy11							
Minimum Peak Efficiency Index	In accordance with EN 50588-1							
Transformer Load Losses	27.5 kW	27.5 kW	27.5 kW	30.25 kW	30.25 kW	30.25 kW	30.25 kW	
Transformer No-load Losses	2.2 kW	2.2 kW	2.2 kW	2.53 kW	2.53 kW	2.53 kW	2.53 kW	
Impedance	7% (0 ~ +10%) @3,150 kVA							
MV Switchgear Type	SF6 Gas Insulated, 3 Units							
MV Switchgear Configuration	1 transformer unit with circuit breaker 2 cable units with load breaker switch			1 transformer unit with circuit breaker 1 cable unit with load breaker switch 1 cable direct connection unit				
Auxiliary Transformer	Dry type transformer, 5 kVA, Dyn11							
Output Voltage of Auxiliary Transformer	400 / 230 Vac					220 / 127 Vac		
	Protection							
Transformer Monitoring & Protection	Oil level, oil temperature, pressure and buchholz							
Protection Degree of MV & LV Room	IP 5-1							
Internal Arcing Fault MV Switchgear	IAC A 20 kA 1s							
MV Relay Protection	50/51, 50N/51N							
MV Surge Arrester	Equipped							
LV Overvoltage Protection	Type I-II							
	General							
Dimensions (W x H x D)	6,058 x 2,896 x 2,438 mm (20' HC Container)							
Weight	< 15 t							
Operating Temperature Range	-25°C ~ 60°C (-13°F ~ 140°F)							
Relative Humidity	0% ~ 95%							
Max. Operating Altitude	2,000 m					2,500 m		
Enclosure Color	RAL 9003							
Applicable Standards	IEC 62271-202, EN 50588-1, IEC 60076, IEC 62271-200, IEC 61439-1							
	Features							
Auxiliary Transformer (50 kVA, Dyn11)	Optional ¹⁾							
1.5 kVA UPS	Optional ¹⁾							
MV Switchgear:	Optional ¹⁾							
1 transformer unit with circuit breaker	Optional ¹⁾							
2 cable units with load breaker switch	Optional ¹⁾							
Updated to 25kA 1s MV Switchgear	Optional ¹⁾							
IMD	Optional ¹⁾							
STS Interlocking	Optional ¹⁾							

- 1) When ordered, the price shall be plus 10% for the optional items.
 2) When at site, the temperature is 25°C, the rating shall be accepted. For other, it will be accepted.
 3) Extra expense might be required for optional items which are not standard products of our production.

SOLAR.HU@HUAWEI.COM

STS-6000K-H1 Smart Transformer Station

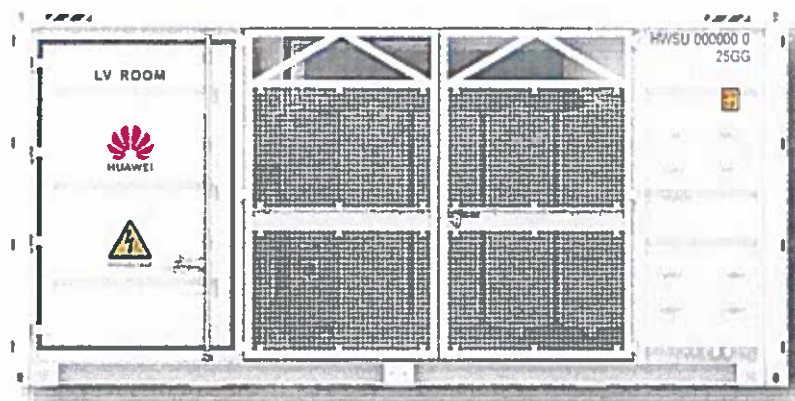

Simple

Prefabricated and Pre-tested. No Internal Cabling Needed Onsite.
Compact 20' HC Container Design for Easy Transportation.



Efficient

High Efficiency Transformer for Higher Yields.
Lower Self-consumption for Higher Yields.



Smart

Real-time Monitoring of Transformer, LV Panel and MV Switchgear.
0.2% High Precision Sensor of LV Electricity Parameters.
Remote Control of ACB and MV Circuit Breaker.



Reliable

Robust Design against Harsh Environments.
Optimal Cooling Design for High Availability and Easy O&M.
Comprehensive Tests from Components, Device to Solution.

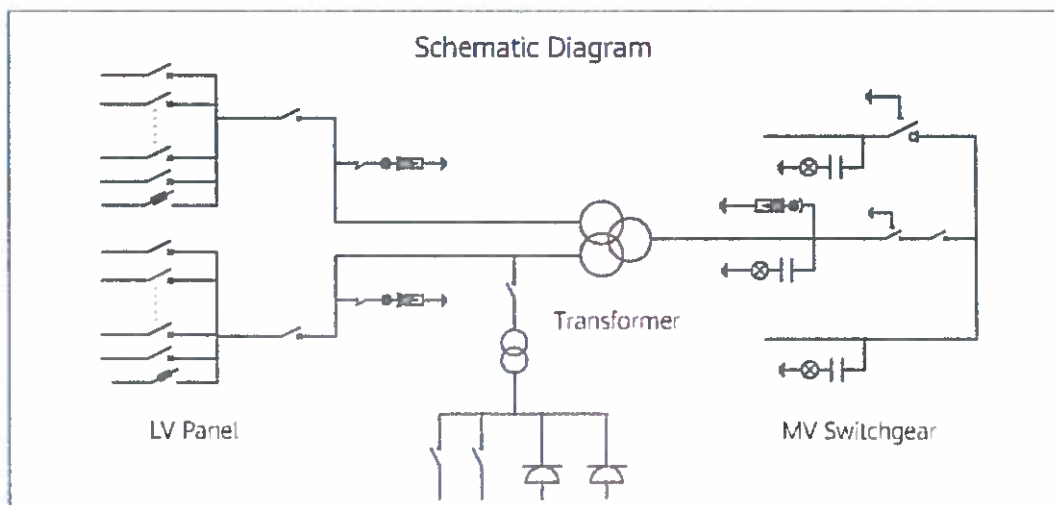

SOLAR@HUAWEI.COM

STS-6000K-H1

Technical Specifications

	Input	
Available Inverters	SUN2000-200KTL-H2 / SUN2000-215KTL-H0	
AC Power	6,500 kVA @ 40 °C / 5,920 kVA @ 50 °C ¹⁾	
Max. Inverters Quantity	32	
Rated Input Voltage	800 V	
Max. Input Current at Nominal Voltage	2,182.7 A x 2	
LV Main Switches	ACB (2900 A / 800 V / 3P, 2 x 1 pcs), MCCB (250 A / 800 V / 3P, 2 x 16 pcs)	
	Output	
Rated Output Voltage	10 kV, 11 kV, 15 kV, 20 kV, 22 kV, 23 kV, 30 kV, 33 kV, 35 kV ²⁾	13.8 kV, 3.15 kV ³⁾
Frequency	50 Hz	60 Hz
Transformer Type	Oil-immersed, Conservator Type	
Transformer Tappings	± 2 x 2.5%	
Transformer Oil Type	Mineral Oil (PCB Free)	
Transformer Vector Group	Dy11-y11	
Transformer Min. Peak Efficiency Index	In Accordance with EN 50588-1	
Transformer Load Losses	50.1 kW	41.7 kW
Transformer No-load Losses	5.0 kW	6.0 kW
Impedance (HV-LV1, LV2)	8% (0 ~ +10%) @6,500 kVA	
MV Switchgear Type	SF6 Gas Insulated, 3 Units	
MV Switchgear Configuration	1 Transformer Unit with Circuit Breaker 1 Cable Unit with Load Breaker Switch 1 Cable Direct Connection Unit	
Auxiliary Transformer	Dry Type Transformer, 5 kVA, Dyn11	
Output Voltage of Auxiliary Transformer	400 / 230 Vac	220 / 127 Vac
	Protection	
Transformer Monitoring & Protection	Oil Level, Oil Temperature, Oil Pressure and Buchholz	
Protection Degree of MV & LV Room	IP 54	
Internal Arcing Fault MV Switchgear	IAC A 20 kA 1s	
MV Relay Protection	50/51, 50N/51N	
MV Surge Arrester for MV Circuit Breaker	Equipped	
LV Overvoltage Protection	Type I-II	
	General	
Dimensions (W x H x D)	6,058 x 2,896 x 2,438 mm (20' HC Container)	
Weight	< 22 t (48,502 lb)	
Operating Temperature Range	-25 °C ~ 60 °C (-13 °F ~ 140 °F)	
Relative Humidity	0% ~ 95%	
Max. Operating Altitude	2,000 m (6,562 ft.)	2,500 m (8,202 ft.)
Enclosure Color	RAL 9003	
Communication	Modbus-RTU, Preconfigured with Smartlogger3000B	
Applicable Standards	IEC 62271-202, EN 50588-1, IEC 60076, IEC 62271-200, IEC 61439-1	
	Features	
Auxiliary Transformer (50 kVA, Dyn11)	Optional ⁴⁾	
1.5 kVA UPS	Optional ⁴⁾	
MV Switchgear Updated to: 1 Transformer Unit with Circuit Breaker	Optional ⁴⁾	
2 Cable Units with Load Breaker Switch	Optional ⁴⁾	
Updated to 25kA 1s MV Switchgear	Optional ⁴⁾	
IMD	Optional ⁴⁾	
STS Interlocking	Optional ⁴⁾	

1) Maximum AC power of STS, given at 40°C ambient temperature.
 2) Standard output voltages 10kV to 35kV, and 13.8kV and 3.15kV.
 3) Maximum output voltage of STS, limited by the applicable standard.
 4) For more information, please refer to the product manual.

SOLAR-HUAWEI.COM

Detk-Zugló II, számú 220 kV-os Távvezeték

Hálózati Áttekintő Séma
Magyarország Átviteli Hálózata részlet

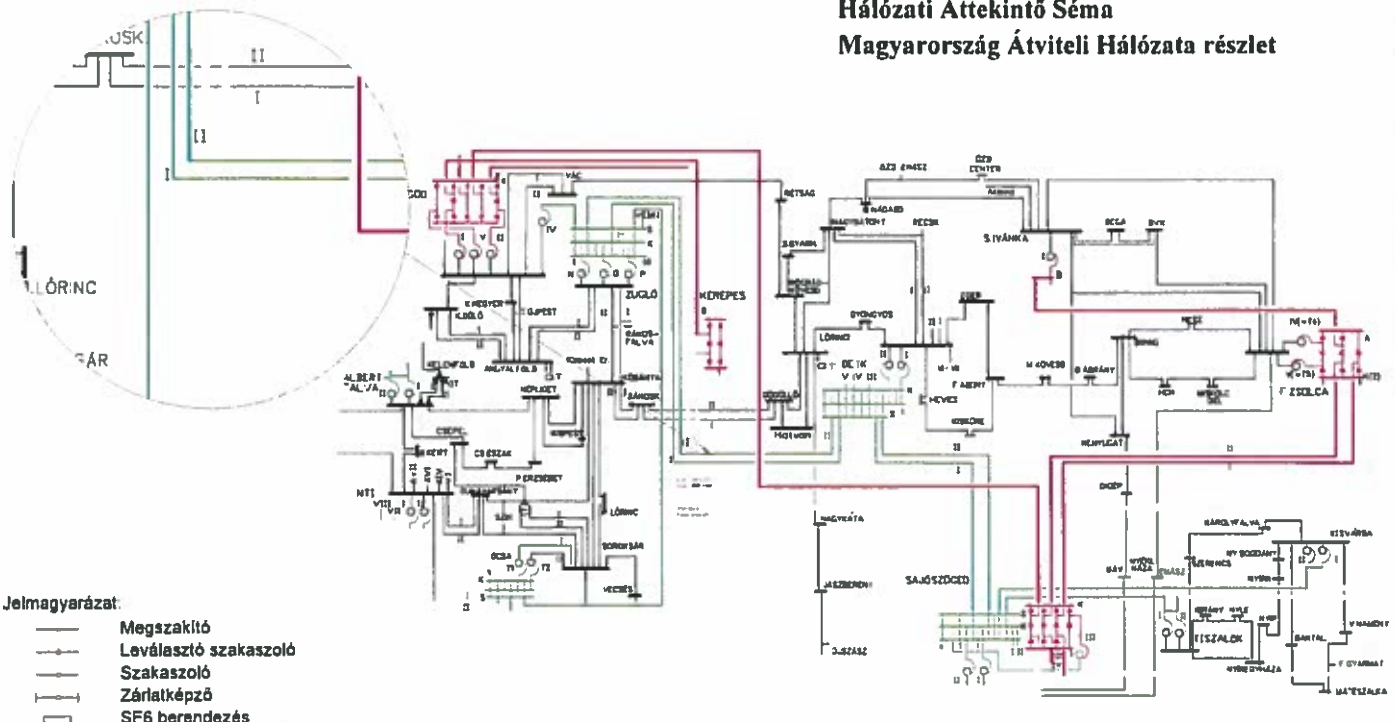

- Jelmagyarázat:**
- Megszakító
 - - - Leválasztó szakaszoló
 - Szakaszoló
 - Zárjelképző
 - SF6 berendezés
 - 120 kV-os kábel
 - - - 120 kV-os távvezeték
 - 220 kV-os távvezeték
 - 400 kV-os távvezeték
 - 750 kV-os távvezeték
 - Uj kiépítés

MEGLÉVŐ ÁLLAPOT

Technical drawing footer containing a table with columns for 'Művelet', 'Állapot', and 'Megjegyzés'. To the right of the table is a rectangular stamp with the text 'Hálózati Áttekintő Séma' and 'HŐRIGÉP-ÉPÍTŐ RT.'. The stamp also includes the company logo 'HÉRV' and the text 'HŐRIGÉP-ÉPÍTŐ RT.'.

Detk-Zugló II. számú 220 kV-os Távvezeték

Hálózati Áttekintő Séma
Magyarország Átviteli Hálózata részlet

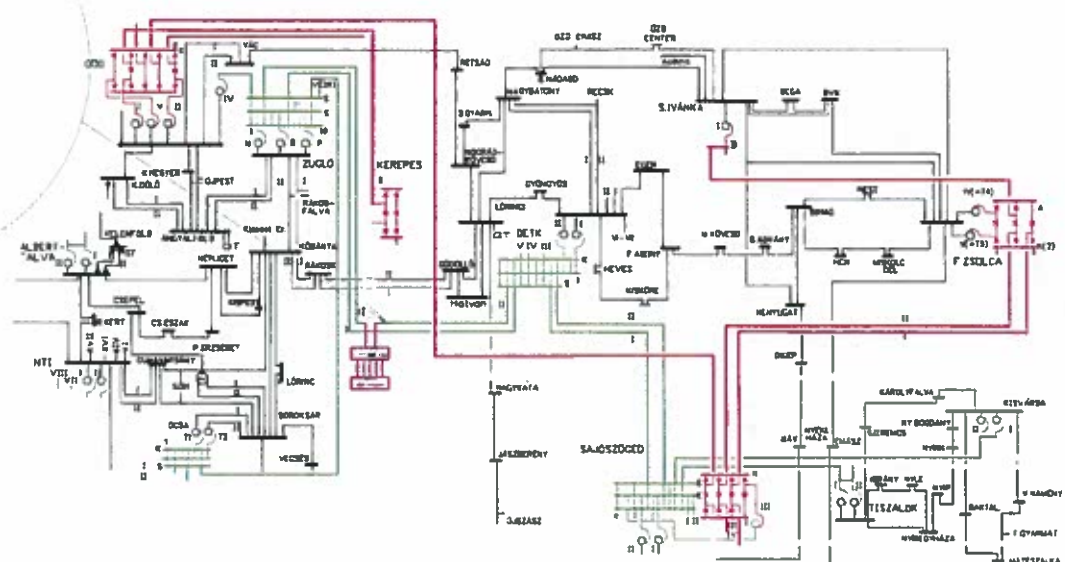
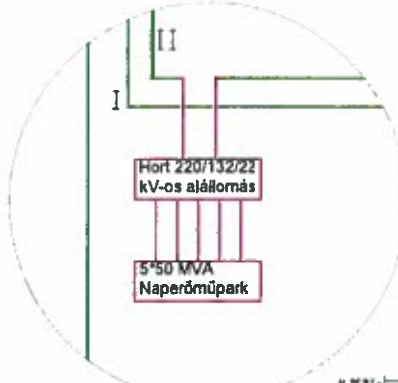

Jelmagyarázat:

- Megszakító
- Leválasztó szakaszoló
- Szakaszoló
- Zártalképző
- SF6 berendezés
- 120 kV-os kábel
- 120 kV-os távvezeték
- 220 kV-os távvezeték
- 400 kV-os távvezeték
- 750 kV-os távvezeték
- Új kiépítés

TERVEZETT ÁLLAPOT

Technical drawing footer containing project details, a signature, and the logo of HIRV (Magyar Átviteli Hálózat).

HORT-01-P-000152

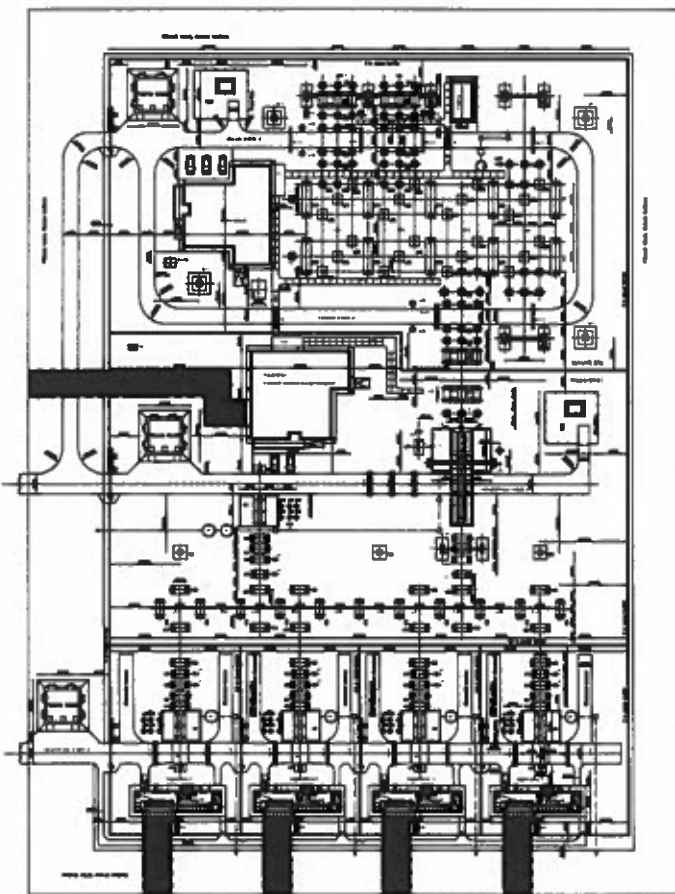

- Legend:**
- 111 220 V AC - 50 Hz - 3-phase - 4-wire - 220/127 V
 - 112 220 V AC - 50 Hz - 3-phase - 4-wire - 220/127 V
 - 113 220 V AC - 50 Hz - 3-phase - 4-wire - 220/127 V
 - 114 220 V AC - 50 Hz - 3-phase - 4-wire - 220/127 V
 - 115 220 V AC - 50 Hz - 3-phase - 4-wire - 220/127 V
 - 116 220 V AC - 50 Hz - 3-phase - 4-wire - 220/127 V
 - 117 220 V AC - 50 Hz - 3-phase - 4-wire - 220/127 V
 - 118 220 V AC - 50 Hz - 3-phase - 4-wire - 220/127 V
 - 119 220 V AC - 50 Hz - 3-phase - 4-wire - 220/127 V
 - 120 220 V AC - 50 Hz - 3-phase - 4-wire - 220/127 V
 - 121 220 V AC - 50 Hz - 3-phase - 4-wire - 220/127 V
 - 122 220 V AC - 50 Hz - 3-phase - 4-wire - 220/127 V
 - 123 220 V AC - 50 Hz - 3-phase - 4-wire - 220/127 V
 - 124 220 V AC - 50 Hz - 3-phase - 4-wire - 220/127 V
 - 125 220 V AC - 50 Hz - 3-phase - 4-wire - 220/127 V
 - 126 220 V AC - 50 Hz - 3-phase - 4-wire - 220/127 V
 - 127 220 V AC - 50 Hz - 3-phase - 4-wire - 220/127 V
 - 128 220 V AC - 50 Hz - 3-phase - 4-wire - 220/127 V
 - 129 220 V AC - 50 Hz - 3-phase - 4-wire - 220/127 V
 - 130 220 V AC - 50 Hz - 3-phase - 4-wire - 220/127 V
 - 131 220 V AC - 50 Hz - 3-phase - 4-wire - 220/127 V
 - 132 220 V AC - 50 Hz - 3-phase - 4-wire - 220/127 V
 - 133 220 V AC - 50 Hz - 3-phase - 4-wire - 220/127 V
 - 134 220 V AC - 50 Hz - 3-phase - 4-wire - 220/127 V
 - 135 220 V AC - 50 Hz - 3-phase - 4-wire - 220/127 V
 - 136 220 V AC - 50 Hz - 3-phase - 4-wire - 220/127 V
 - 137 220 V AC - 50 Hz - 3-phase - 4-wire - 220/127 V
 - 138 220 V AC - 50 Hz - 3-phase - 4-wire - 220/127 V
 - 139 220 V AC - 50 Hz - 3-phase - 4-wire - 220/127 V
 - 140 220 V AC - 50 Hz - 3-phase - 4-wire - 220/127 V
 - 141 220 V AC - 50 Hz - 3-phase - 4-wire - 220/127 V
 - 142 220 V AC - 50 Hz - 3-phase - 4-wire - 220/127 V
 - 143 220 V AC - 50 Hz - 3-phase - 4-wire - 220/127 V
 - 144 220 V AC - 50 Hz - 3-phase - 4-wire - 220/127 V
 - 145 220 V AC - 50 Hz - 3-phase - 4-wire - 220/127 V
 - 146 220 V AC - 50 Hz - 3-phase - 4-wire - 220/127 V
 - 147 220 V AC - 50 Hz - 3-phase - 4-wire - 220/127 V
 - 148 220 V AC - 50 Hz - 3-phase - 4-wire - 220/127 V
 - 149 220 V AC - 50 Hz - 3-phase - 4-wire - 220/127 V
 - 150 220 V AC - 50 Hz - 3-phase - 4-wire - 220/127 V
 - 151 220 V AC - 50 Hz - 3-phase - 4-wire - 220/127 V
 - 152 220 V AC - 50 Hz - 3-phase - 4-wire - 220/127 V
 - 153 220 V AC - 50 Hz - 3-phase - 4-wire - 220/127 V
 - 154 220 V AC - 50 Hz - 3-phase - 4-wire - 220/127 V
 - 155 220 V AC - 50 Hz - 3-phase - 4-wire - 220/127 V
 - 156 220 V AC - 50 Hz - 3-phase - 4-wire - 220/127 V
 - 157 220 V AC - 50 Hz - 3-phase - 4-wire - 220/127 V
 - 158 220 V AC - 50 Hz - 3-phase - 4-wire - 220/127 V
 - 159 220 V AC - 50 Hz - 3-phase - 4-wire - 220/127 V
 - 160 220 V AC - 50 Hz - 3-phase - 4-wire - 220/127 V
 - 161 220 V AC - 50 Hz - 3-phase - 4-wire - 220/127 V
 - 162 220 V AC - 50 Hz - 3-phase - 4-wire - 220/127 V
 - 163 220 V AC - 50 Hz - 3-phase - 4-wire - 220/127 V
 - 164 220 V AC - 50 Hz - 3-phase - 4-wire - 220/127 V
 - 165 220 V AC - 50 Hz - 3-phase - 4-wire - 220/127 V
 - 166 220 V AC - 50 Hz - 3-phase - 4-wire - 220/127 V
 - 167 220 V AC - 50 Hz - 3-phase - 4-wire - 220/127 V
 - 168 220 V AC - 50 Hz - 3-phase - 4-wire - 220/127 V
 - 169 220 V AC - 50 Hz - 3-phase - 4-wire - 220/127 V
 - 170 220 V AC - 50 Hz - 3-phase - 4-wire - 220/127 V
 - 171 220 V AC - 50 Hz - 3-phase - 4-wire - 220/127 V
 - 172 220 V AC - 50 Hz - 3-phase - 4-wire - 220/127 V
 - 173 220 V AC - 50 Hz - 3-phase - 4-wire - 220/127 V
 - 174 220 V AC - 50 Hz - 3-phase - 4-wire - 220/127 V
 - 175 220 V AC - 50 Hz - 3-phase - 4-wire - 220/127 V
 - 176 220 V AC - 50 Hz - 3-phase - 4-wire - 220/127 V
 - 177 220 V AC - 50 Hz - 3-phase - 4-wire - 220/127 V
 - 178 220 V AC - 50 Hz - 3-phase - 4-wire - 220/127 V
 - 179 220 V AC - 50 Hz - 3-phase - 4-wire - 220/127 V
 - 180 220 V AC - 50 Hz - 3-phase - 4-wire - 220/127 V
 - 181 220 V AC - 50 Hz - 3-phase - 4-wire - 220/127 V
 - 182 220 V AC - 50 Hz - 3-phase - 4-wire - 220/127 V
 - 183 220 V AC - 50 Hz - 3-phase - 4-wire - 220/127 V
 - 184 220 V AC - 50 Hz - 3-phase - 4-wire - 220/127 V
 - 185 220 V AC - 50 Hz - 3-phase - 4-wire - 220/127 V
 - 186 220 V AC - 50 Hz - 3-phase - 4-wire - 220/127 V
 - 187 220 V AC - 50 Hz - 3-phase - 4-wire - 220/127 V
 - 188 220 V AC - 50 Hz - 3-phase - 4-wire - 220/127 V
 - 189 220 V AC - 50 Hz - 3-phase - 4-wire - 220/127 V
 - 190 220 V AC - 50 Hz - 3-phase - 4-wire - 220/127 V
 - 191 220 V AC - 50 Hz - 3-phase - 4-wire - 220/127 V
 - 192 220 V AC - 50 Hz - 3-phase - 4-wire - 220/127 V
 - 193 220 V AC - 50 Hz - 3-phase - 4-wire - 220/127 V
 - 194 220 V AC - 50 Hz - 3-phase - 4-wire - 220/127 V
 - 195 220 V AC - 50 Hz - 3-phase - 4-wire - 220/127 V
 - 196 220 V AC - 50 Hz - 3-phase - 4-wire - 220/127 V
 - 197 220 V AC - 50 Hz - 3-phase - 4-wire - 220/127 V
 - 198 220 V AC - 50 Hz - 3-phase - 4-wire - 220/127 V
 - 199 220 V AC - 50 Hz - 3-phase - 4-wire - 220/127 V
 - 200 220 V AC - 50 Hz - 3-phase - 4-wire - 220/127 V

- NOTES:**
1. All electrical equipment shall be in accordance with the relevant standards.
 2. A separate terminal block shall be provided for the connection of the external wiring.
 3. All electrical equipment shall be protected against dust and moisture.
 4. A separate terminal block shall be provided for the connection of the external wiring.
 5. A separate terminal block shall be provided for the connection of the external wiring.

Project No.	1000000000	Sheet No.	1000000000
Scale	1:1	Date	10.10.2000
Author		Checked	
Design		Approved	
Drawn		Project Manager	
Executed		Client	
Reviewed		Contractor	
Accepted		Supplier	
Released		Manufacturer	
Completed		Installer	
Final		Operator	

Lőrinci-Gyöngyös
132 kV-os Távvezeték

Detk-Zugló II. számú
220 kV-os Távvezeték

Hort 220/132/22
kV-os alállomás

0 1 : 10000 500 m

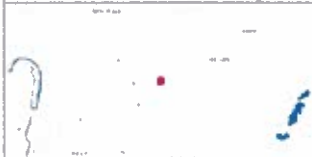

E - R Ő Z M Ű

Hátalát az E. R.Ő.M.Ú. | endszerben (2021. 07. 22.). Az adatok tájékoztató jellegűek.

Hort 0328/18

- Hírközlés
- Szénhidrogén
- Távhő
- Villamos energia
- Vízellátás
- Vízvezetés



LÁVÁZATI KÉPVISELŐ

HORT-01-P-000-11-03



Hort 0328/18

Magyar Államkincstár

Térkép nyomtatás

Ecséd

Gyöngyshalás

Atkár

Készült a Magyar Államkincstár "MePAR Portál" rendszerében. Az adatok tájékoztató jellegűek

2021.07.22

2021.07.22 11:17



M = 1:10000

0 200 400m

Lőrinci-Gyöngyös
132 kV-os Távvezeték

Detk-Zugló II. számú
220 kV-os Távvezeték

Hort 0328/18

Hort 220/132/22
kV-os alállomás



HORT-0328/18-1

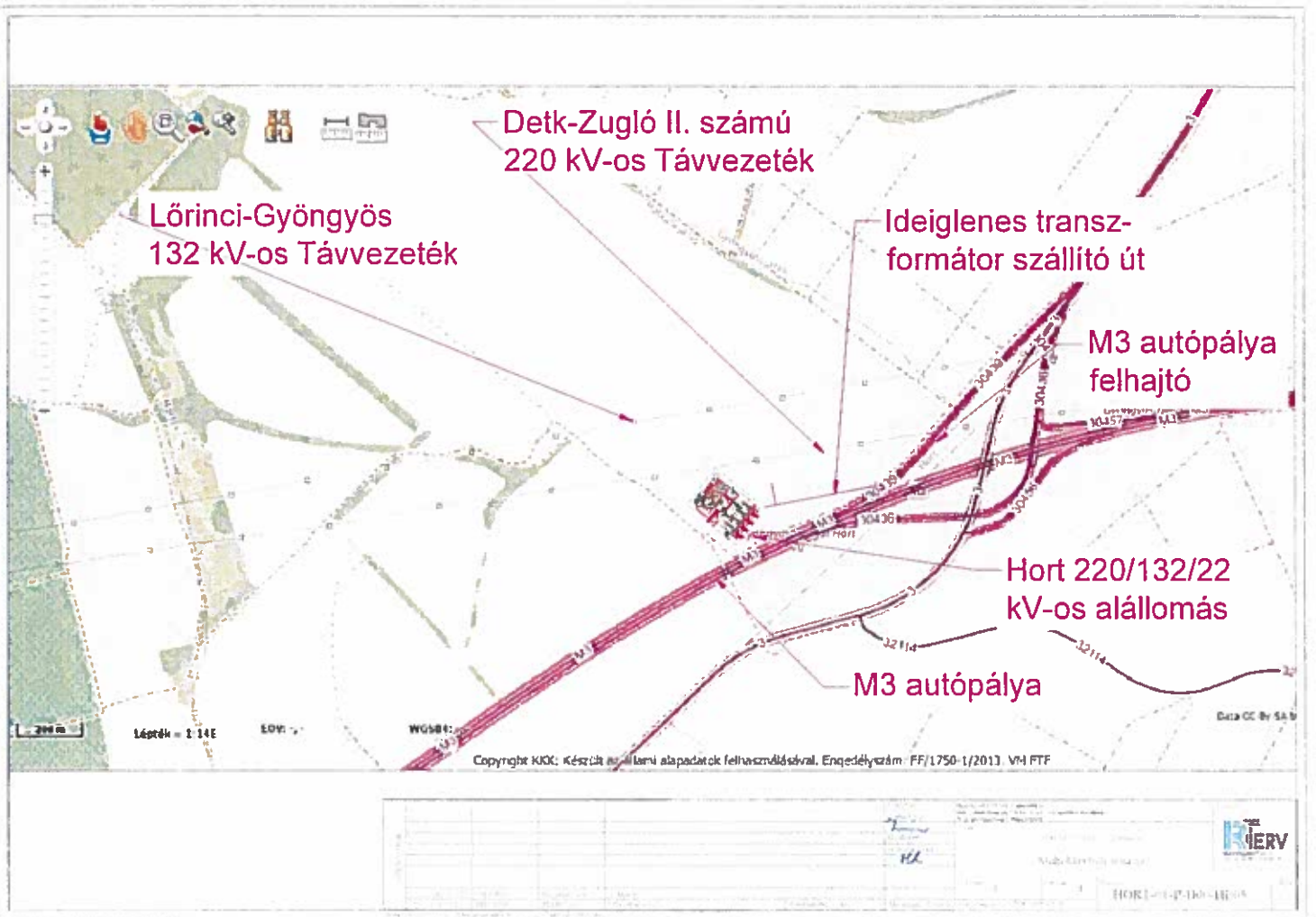

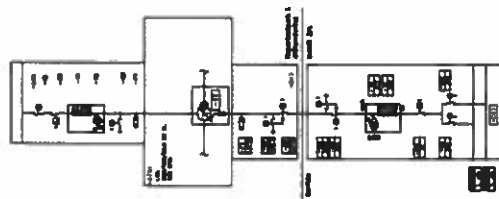
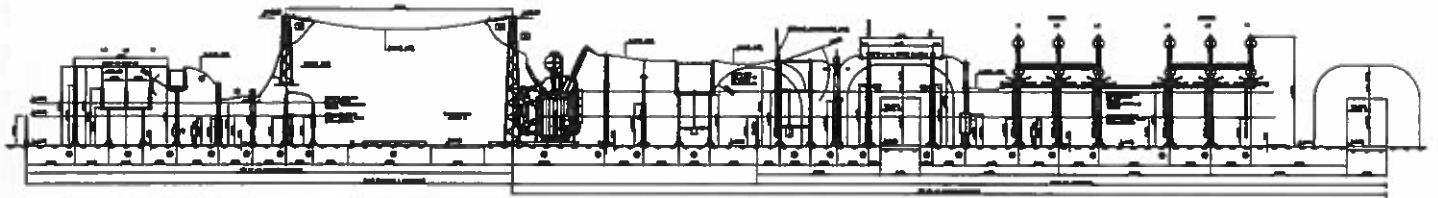

- REMARKS**
1. A technical drawing prepared in accordance with the standards of the Ministry of Energy and Water Resources of the Republic of Turkey.
 2. A technical drawing prepared in accordance with the standards of the Ministry of Energy and Water Resources of the Republic of Turkey.
 3. A technical drawing prepared in accordance with the standards of the Ministry of Energy and Water Resources of the Republic of Turkey.

NO	AD	İMZA	TARİH
1
2
3
4
5
6
7
8
9
10
11
12
13
14
15
16
17
18
19
20
21
22
23
24
25
26
27
28
29
30
31
32
33
34
35
36
37
38
39
40
41
42
43
44
45
46
47
48
49
50
51
52
53
54
55
56
57
58
59
60
61
62
63
64
65
66
67
68
69
70
71
72
73
74
75
76
77
78
79
80
81
82
83
84
85
86
87
88
89
90
91
92
93
94
95
96
97
98
99
100

A-A metazet

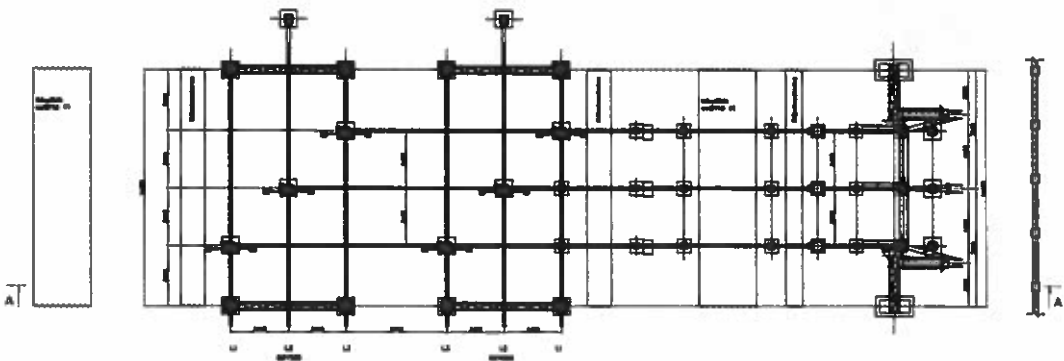
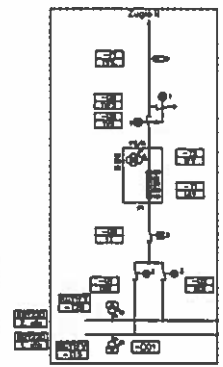
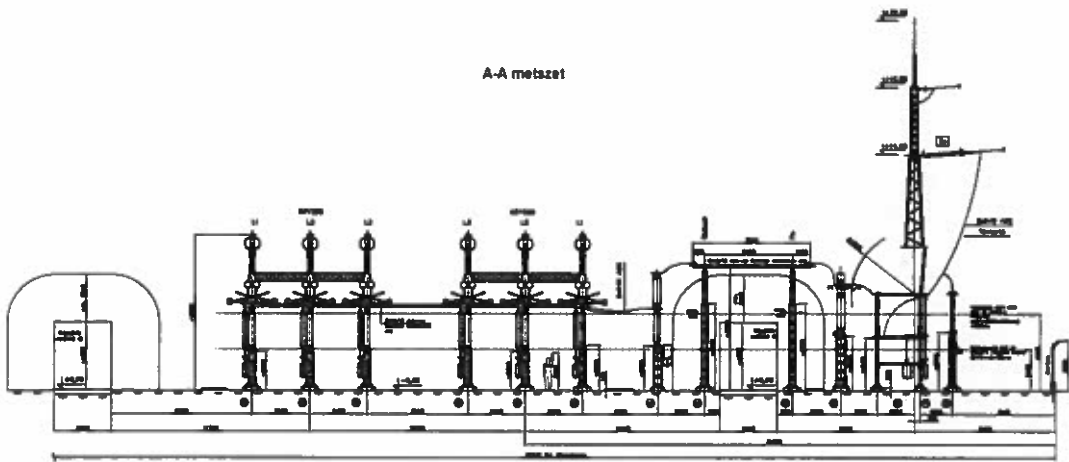

- REZIMEN
 1. A konstrukcijska organizacija i tehnički opis, uključujući i osnovni materijal i radne snage koji su potrebni.
 2. A kvalitativna analiza i/ili opis radne organizacije.

Ime i prezime projektanta		Ime i prezime preglednika		
Datum izdavanja projekta		Datum pregleda projekta		
Naziv objekta		Lokacija objekta		220 kV na čvorovima postojećih materijala za dizajniranje
Broj projekta		Datum izdavanja projekta		
Ime i prezime izdavača		Ime i prezime korisnika		HR-ET-G1-P-IZO-DR04
Adresa izdavača		Adresa korisnika		

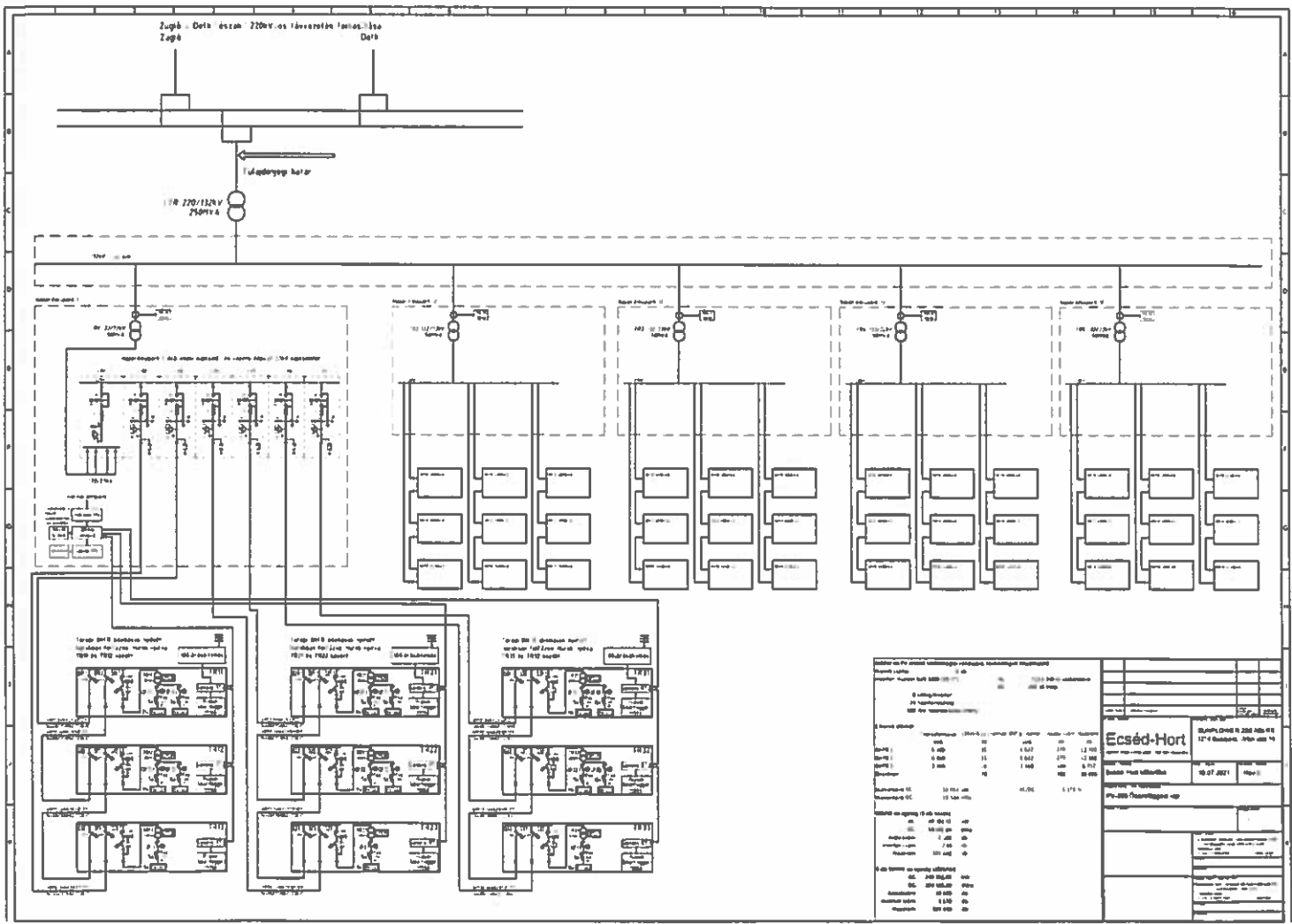

Táplálékvezető hálózat
 Táplálékvezető hálózat
 Táplálékvezető hálózat

Állomány	Leírás	Mennyiség	Ár	Összesen
1
2
3
4
5
6
7
8
9
10
11
12
13
14
15
16
17
18
19
20
21
22
23
24
25
26
27
28
29
30
31
32
33
34
35
36
37
38
39
40
41
42
43
44
45
46
47
48
49
50
51
52
53
54
55
56
57
58
59
60
61
62
63
64
65
66
67
68
69
70
71
72
73
74
75
76
77
78
79
80
81
82
83
84
85
86
87
88
89
90
91
92
93
94
95
96
97
98
99
100

Ecséd-Hort
 1274 Ecsédszentgyörgy, 4000 Ecséd
 10 27 2021

**Előterjesztés Hort Nagyközségi Önkormányzat Képviselő-testületének
2023. június 26-ai testületi ülésére**

Tárgy: védőnői feladat ellátással kapcsolatos megállapodás

Tisztelt Képviselő-testület!

Az egészségügyi alapellátásról szóló 2015. CXXIII. törvény (Eatv.) módosítása következtében 2023. július 1-jével a védőnői ellátásról már nem az Önkormányzat gondoskodik, hanem a Kormány által rendeletben kijelölt állami intézményfenntartó szerv, jelen esetben a Heves Vármegyei Markhot Ferenc Kórház.

Az Eatv. 23. § (5) bekezdése kimondja, az ellátás jogszabályban előírt tárgyi feltételeit az állam (kórház) a települési önkormányzattal kötött megállapodás útján biztosítja, továbbá 2023. július 1-től az Önkormányzat biztosítja a védőnői ellátásra szolgáló ingó és ingatlan vagyon ingyenes használatát.

Ennek értelmében gyakorlatilag szinte csak a munkáltatói jogokat veszi át a kórház, a helyiséget, annak teljes rezsiköltségét, a vagyonbiztosításig bezárólag, az épület karbantartását, esetleges felújítását, de a takarítást is az Önkormányzatnak kell fizetnie.

A kórház ennek ellentételezésére üzemeltetési költségként 30e Ft + körzetenként még 10e Ft összegű számlát fogad be.

Az előterjesztéshez csatolom a Markhot Ferenc Kórház és az Önkormányzat közötti megállapodás tervezetét és mellékleteit, valamint tájékoztatásul a Kórház tájékoztatását a megállapodás tervezethez.

Határozati javaslat 1:

Hort Nagyközségi Önkormányzat Képviselő-testületének
...../2023. (.....) Kt. számú határozata

Hort Nagyközségi Önkormányzat Képviselő-testülete jóváhagyja Hort Nagyközségi Önkormányzat és a Heves Vármegyei Markhot Ferenc Oktatókórház és Rendelőintézet közötti megállapodást a 2023. július 1-jétől működő védőnői alapellátás biztosításáról. A szerződés és mellékletei a határozat mellékletét képezik.

Felelős: polgármester

Határidő: 2023. június 30.

Határozati javaslat 2:

Hort Nagyközségi Önkormányzat Képviselő-testületének
...../2023. (.....) Kt. számú határozata

Hort Nagyközségi Önkormányzat Képviselő-testülete nem hagyja jóvá Hort Nagyközségi Önkormányzat és a Heves Vármegyei Markhot Ferenc Oktatókórház és Rendelőintézet közötti megállapodást a 2023. július 1-jétől működő védőnői alapellátás biztosításáról.

Felelős: polgármester

Határidő: azonnal

Hort, 2023. június 26.

Magyar Norbert
polgármester

Kórházi azonosító:

MFKH/...../2023

Önkormányzati azonosító:

.....

MEGÁLLAPODÁS

amely létrejött egyrészről

Hort Nagyközségi Önkormányzat

Cím : 3014 Hort, Szabadság tér 40.

Adószáma 15729057-2-10

Képviselő neve: Magyar Norbert polgármester

Bankszámlaszám: 11739054-15378819

Kapcsolattartó: Szabados Adrienn jegyző

Telefonszám: 06/37-378-001

E-mail cím: jegyzo@hort.hu

mint **Használatba adó (a továbbiakban: Önkormányzat),**

másrészről

Heves Vármegyei Markhot Ferenc Oktatókórház és Rendelőintézet

Székhely: 3300 Eger, Knézich Károly utca 1.

Adószám: 15813839-2-10

Képviselő: Dr. Vácity József főigazgató

Bankszámlaszám: 10035003-00333111-00000000

Szakmai kapcsolattartó: Dr. Szabóné Kovács Andrea

Telefonszám: 06-36-411-444/1030 mellék

E-mail cím: apig@mfkh.hu

mint **Használó (továbbiakban: Kórház)**

között az alulírott helyen és napon az alábbi feltételek mellett.

PREAMBULUM

A 2022. évi LXXIII. tv. módosította az egészségügyi alapellátásról szóló 2015. évi CXXIII. törvény (Eatv.) rendelkezéseit.

A módosítás alapján az Eatv. 6/B. § (1)-(2) rögzíti, hogy az állam az egészségügyi alapellátás körében - a települési önkormányzattal együttműködésben - gondoskodik a védőnői ellátásról, továbbá a védőnői ellátás biztosításáért a Kormány által rendeletben kijelölt állami intézményfenntartó szerv - az irányító vármegyei intézmény útján - felelős azzal, hogy az ellátás jogszabályban előírt tárgyi feltételeit az állam a települési önkormányzattal kötött megállapodás útján is biztosíthatja.

A szerződést kötő kórház jelen szerződést, mint irányító megyei intézmény köti meg.

Az Eatv. 23. § (5) bek. kimondja, hogy a települési önkormányzat 2023. július 1. napjával biztosítja az állam számára a 2023. június 30. napján a védőnői ellátásra szolgáló ingó és ingatlan vagyonnak az ingyenes használatát.

Felek ezen ingyenes használatról és üzemeltetésről állapodnak meg jelen szerződésben.

I. A szerződés tárgya és tartalma

1. Felek rögzítik, hogy a Hort 1211/1 **helyrajzi** szám alatt felvett, természetben 3014 Hort, Kossuth L. u. 122. szám alatt található ingatlan, melyben Hort település 1. és 2. sz. körzet

Kórházi azonosító:

Önkormányzati azonosító:

MFKH/...../2023

.....
védőnői szolgálatának telephelye működik és az abban a védőnői ellátás működését szolgáló ingóságok Hort Nagyközségi Önkormányzat tulajdonát képezik.

2. Felek megállapodnak abban, hogy az 1. pontban megjelölt ingatlanban található helyiségeket, mely a védőnői szolgálat telephelyeként működik, az Önkormányzat 2023. július 1-től határozatlan időre a Kórház ingyenes használatába adja a védőnői szolgálat további működtetése céljából.
A használatba adott ingatlan alapterületét, helyiségeit, egyéb jellemzőit a jelen megállapodás 1. számú melléklete tartalmazza.
3. Továbbá az Önkormányzat egyidejűleg 2023. július 1-től határozatlan időre használatba adja a Kórháznak a védőnői ellátásra szolgáló, az ellátás jogszabályban előírt tárgyi feltételeit biztosító és az ingatlanban használatban lévő egyéb ingóságokat, melyeket jelen megállapodás 2. számú melléklete tartalmaz.
4. Kórház kizárólagosan használhatja az 1. pontban megjelölt és 1. számú mellékletben körülírt ingatlant/helyiségeket a védőnői ellátás telephelyeként. A Kórház kötelezettséget vállal a pályázati pénzeszközökből, támogatási forrásból kialakított és/vagy felújított és a védőnői szolgálat működése céljából használatra átadott ingatlanban a védőnői ellátás fenntartására az Önkormányzat által a támogatási szerződésben vállalt időpontig. Továbbá a Kórház kötelezettséget vállal arra, hogy az ilyen támogatási forrásból önkormányzat által beszerzett ingóságokat a fenntartási idő lejártáig a védőnői szolgálat használatában tartja.
Projekt megnevezése: Magyar Falu Program – MFP-AEE/2020.
Fenntartási időszak vége: 2026. 12. 31.
5. Az ingyenes használatra tekintettel a jogszabály előírása szerint a Kórház az ingatlan és ingóságok használatáért bérleti/használati díj fizetésére nem köteles.
6. Figyelemmel arra, hogy a lakosság ellátása okán az Önkormányzatnak továbbra is érdekében áll a településen az egészségügyi alapellátás és így a védőnői szolgálat településen történő fenntartása is, így a Felek az ingatlan fenntartásával, üzemeltetésével kapcsolatban az alábbiakban állapodnak meg:

Az Önkormányzat kötelezettsége valamennyi, az ingatlan fenntartásával, karbantartásával, üzemeltetésével kapcsolatos költség viselése, melybe nem kizárólagosan, de különösen beletartozik:

- Épület (helyiségek) üzemeltetése karbantartása, állagmegóvása,
- Fűtés, hűtés, villamos hálózat, gyengeáramú hálózat biztosítása
- Villamos energia, gázenergia biztosítása
- Használati hideg- és melegvíz biztosítása, szennyvízelvezetés (beleértve a csatornadíj költségeket is)
- Kéményseprés
- Érintésvédelmi-, tűzvédelmi- és villámvédelmi felülvizsgálatok, egyéb hatósági felülvizsgálatok
- Tűzvédelmi eszközök, készülékek karbantartása és felülvizsgálata,
- Tűzvédelmi rendszer üzemeltetés és karbantartása
- Épületgépészeti és egyéb karbantartások
- Takarítás, kommunális és veszélyes hulladék elkülönített gyűjtése, elszállítása
- Jogszabálynak megfelelő síkosságmentesítés

Kórházi azonosító:

Önkormányzati azonosító:

MFKH/...../2023

- Internethálózat és szolgáltatás, vezetékes telefonvonal fenntartása (adott esetben)
- Ingatlan és ingóságok all-risk típusú vagyonbiztosítás fenntartása

Amennyiben az ingatlan rendeltetésszerű használatával kapcsolatos egyéb, itt fel nem sorolt, szükséges üzemeltetési igény merül fel, az az Önkormányzatot terheli.

Felek megállapodása alapján a Kórház üzemeltetési költség címén az 1. pontban megjelölt **ingatlanonként** az ingatlan tulajdonosaként megjelölt Önkormányzatnak **havonta bruttó 30.000 Ft-ot, azaz harmincezer forintot** köteles megfizetni számla alapján.

Amennyiben az 1. pontban meghatározott ingatlan egynél több védőnői körzet telephelyeként működik, úgy **minden további védőnői körzetenként havonta további bruttó 10.000 Ft-ot, azaz tízezer forintot** köteles a Kórház üzemeltetési költség jogcímén az Önkormányzatnak megfizetni.

Az üzemeltetési költségátalányon felül az ingatlan üzemeltetésével összefüggésben az Önkormányzat további költséget a Kórháztól nem követelhet.

7. Kórház a 6. pontban szabályozott üzemeltetési költségátalányt utólag, a tárgy hónapot követően kiállított számla alapján, a tárgyhót követő második hónap 10. napjáig köteles Önkormányzat részére átutalással megfizetni. Késedelem esetén az Önkormányzat írásban felszólíthatja a Kórházat a fizetési kötelezettségének 15 napon belüli teljesítésére és amennyiben ez nem vezet eredményre, úgy az Önkormányzat a felszólítással érintett határidő leteltét követő naptól a Ptk szerinti késedelmi kamatot követelhet.
A számlákat a Kórház Pénzügyi Osztálya részére kell megküldeni (penzugy@mfkh.hu), amit a kórház gazdasági igazgató műszaki helyettese igazol.
8. Felek megállapodnak abban, hogy a 6. pontban rögzített üzemeltetési költséget évente felülvizsgálhatják és azt közösen, írásbeli szerződésmódosítással módosíthatják.
9. Önkormányzat vállalja, hogy az ingatlan állagmegóvásáról és rendeltetésszerű használatra alkalmas, minimumfeltételeknek megfelelő állapotáról folyamatosan gondoskodik, a tervezhető szükséges munkákról ütemezetten és az előre nem várható okból pl. beázás, csőtörés, egyéb halasztást nem tűrő ok miatt történő javítási munkákról haladéktalanul intézkedik.
10. Amennyiben az Önkormányzat elmulasztja az ingatlan rendeltetésszerű használatra alkalmas állapotban tartásával kapcsolatos vagy az üzemeltetéssel kapcsolatos kötelezettségeit, úgy a Kórház – a nem teljesítéssel érintett hónapok tekintetében - nem köteles az üzemeltetési költségátalányt megfizetni. Amennyiben az Önkormányzat teljesíti az elmulasztott kötelezettségét, úgy a teljesítés hónapjától ismételten jogosult az üzemeltetési költségre.
11. Önkormányzat vállalja, hogy a védőnői szolgálat működéséhez továbbiakban is biztosítja az alábbi informatikai rendszert: Visual X – védőnői program.
12. A védőnői szolgálat folyamatos működtetése körében a Felek megállapodnak abban, hogy a folyamatos működéshez szükséges szakmai anyagokat és fogyóeszközöket valamint egyéb munkaeszközöket a Kórház biztosítja.

Kórházi azonosító:

Önkormányzati azonosító:

MFKH/...../2023

A kórház biztosítja a használatra átvett minimumfeltétel szerinti eszközök karbantartását, javítását és a védőnők mobil telefonhasználatához a SIM kártyát és mobiltelefonköltségeit, a munkavégzéshez szükséges mobilhálózat használatot (kivéve a privát számok hívása, sms-e, munkavégzésen kívüli adathasználat), védőnői postai küldemények költségét.

13. Az ingyenes használatba adott ingóságok amortizációja, üzemképtelenné válása vagy megsemmisülése vagy más okból történő használatból való kivonása esetén – amennyiben azok a működés elengedhetetlen feltételei - azokat a Kórház saját ingósággal pótolja és az ezen okból használatból kivont ingóságról az önkormányzatot értesíti.
14. Felek rögzítik, hogy Kórház az 1. pontban körülírt ingatlant a szerződés időtartama alatt kizárólagos birtokában és használatában tarthatja, Önkormányzat kijelenti, hogy nincsen harmadik személynek olyan joga vagy igénye, amely Kórház ezen jogosultságát korlátozhatja. Kórház köteles az ingatlant és ingóságokat megóvni, továbbá az ingóságokat kizárólag rendeltetésüknek megfelelően használni és felelős minden olyan kárért, ami nem rendeltetésszerű használatból ered. Az ingóságok átadás-átvételét jegyzőkönyvbe kell foglalni.
15. Felek megállapodnak, hogy a Kórház az ingatlant és ingóságokat – a jelen megállapodáson kívül rögzítetten kívül - további használatra az Önkormányzat előzetes, írásos engedélye nélkül nem bocsáthatja, és a használati jogot másra át nem ruházhatja.
16. A Kórház a szerződés időtartama alatt, az Önkormányzat előzetes, írásos jóváhagyása nélkül az ingatlanban semmiféle átalakítási munka elvégzésére nem jogosult. Amennyiben a jelen szerződéssel érintett ingatlanban/helyiségekben bármilyen javítási, szerelési munkát elvégzése válik szükségessé, úgy a Kórház (adott esetben a védőnő útján) köteles az Önkormányzatot arról tájékoztatni.

II. Egyéb megállapodások

1. Felek rögzítik, hogy a települési önkormányzat egészségügyi, egészségnevelői, családsegítő, családvédelmi, gyermekvédelmi és szülőtámogató vagy egyéb közösségi rendezvényei, munkája elősegítésében együttműködnek, a Kórház a védőnői szolgálat munkatársait, mint munkáltató támogatja ezen rendezvények szervezésében és azon való részvételben.
2. Felek rögzítik, hogy jelen szerződés 2023. július 1-jén lép hatályba és a Felek a szerződést határozatlan időtartamra kötik.
3. Felek megállapodnak, hogy jelen szerződés alapján létrejött jogviszonyt bármelyik fél 90 nap felmondási idővel, a másik félhez intézett egyoldalú nyilatkozatával írásban felmondhatja (rendes felmondás). Jelen pont szerinti önkormányzat általi felmondásra védőnői szolgálat fent részletezett jogszabálynak megfelelő, Kórház általi működtetése alatt kizárólag előre nem látható körülmények fellepésével összefüggő, rendkívül indokolt esetben van lehetőség.

Kórházi azonosító:

Önkormányzati azonosító:

MFKH/...../2023

.....

4. Jelen szerződés írásban, azonnali hatállyal az alábbi esetekben mondható fel:

Önkormányzat részéről:

- a. amennyiben a Kórház az ingatlanban, ingóságokban kárt okoz vagy magatartása közvetlenül károkozással fenyeget, használatukat a Kórház az Önkormányzat engedélye nélkül harmadik személynek átengedi,
- b. amennyiben a szerződés ellehetetlenül vagy megghiúsul olyan okból, amelyért a Kórház felelős.
- c. Kórház a fizetési kötelezettségét három egymást követő hónapban nem teljesíti.

Kórház részéről:

- a. az Önkormányzat elmulasztja az ingatlan rendeltetésszerű használatra alkalmas és minimumfeltételeknek megfelelő állapotban tartásával kapcsolatos vagy az üzemeltetéssel kapcsolatos kötelezettségeit és ezáltal akadályozza, ellehetetleníti a védőnői szolgálat folyamatos és biztonságos működését
- b. amennyiben a szerződés ellehetetlenül vagy megghiúsul olyan okból, amelyért az Önkormányzat felelős.

Felek részéről:

- a. amennyiben a Felek valamelyike jogszabályból vagy a jelen szerződésből eredő egyéb lényeges kötelezettségét olyan okból, amiért felelős megszegte, és azt írásbeli felszólítás ellenére az abban jelzett póthatáridőben sem teljesíti

5. A jelen szerződés hatálya alatt és a szerződés bármely okból történő megszüntetése, megszűnése esetén - rendes felmondás esetén is - a Feleket együttműködési kötelezettség terheli a védőnői ellátás működésének folyamatossága érdekében és a minimumfeltételek biztosítása körében, figyelemmel az 2015. évi CXXIII. törvény (Eatv.) 23. §. (6) bek. előírására is, miszerint a települési önkormányzat a védőnői ellátásra szolgáló ingatlan és ingó vagyonát e feladattól nem vonhatja el.

6. Amennyiben a megszűnés, megszüntetés jogszabályváltozás vagy más egészségügyi ellátásszervezési okból történik Felek kifejezetten törekednek a védőnői ellátás folyamatosságának elősegítésére kivéve, ha az okot adó körülményből más nem következik.

7. Felek rögzítik, hogy azon írásbeli nyilatkozatokat, amelyeket a jelen megállapodás fejlécében rögzített címre levélpostai küldeményként szabályszerűen postára adtak, a másik féllel közöltnek, részére kézbesítettnek kell tekinteni akkor is, ha a küldemény ténylegesen kézbesíthető nem volt, vagy azokról a másik fél nem szerzett tudomást,

- mégpedig az e küldeménynek az első postai kézbesítése megkísérlése napjától,
- ha ez sem állapítható meg, akkor a postai kézbesítés második megkísérlésének napjától számított ötödik munkanapon,
- ha ez sem állapítható meg, vagy a kézbesítés másodszori megkísérlésére nem is került sor, akkor azon a napon, amelyen a kézbesítetlen küldeményt a posta a feladónak visszaküldte.

A szerződő felek kijelentik, kötelezik magukat, hogy a fenti jognyilatkozatok közlésére és kézbesítésére vonatkozó megállapodásukra tekintettel gondoskodnak arról, hogy a fentiekben megadott kézbesítési címen e szerződés megkötésétől kezdve a szerződés fennállásának tartama alatt folyamatosan rendelkezzenek a postai

Kórházi azonosító:

Önkormányzati azonosító:

MFKH/...../2023

.....

küldemények átvételére jogosult személlyel (képviselővel). Ennek elmulasztása esetén, az átvételre jogosult személy (képviselő) hiányára előnyök szerzése végett egyik szerződő fél sem hivatkozhat.

8. Felek jóváhagyólag rögzítik, hogy amennyiben a jelen szerződés bármely része érvénytelenné, jogtalaná vagy érvényesíthetlenné válik, az a fennmaradó részek érvényességét, jogszerűségét és érvényesíthetőségét nem érinti.
9. Felek rögzítik, hogy az Info tv. 27. § (3a) bekezdése szerint az a természetes személy, jogi személy vagy jogi személyiséggel nem rendelkező szervezet, aki vagy amely az államháztartás alrendszerébe tartozó valamely személlyel pénzügyi vagy üzleti kapcsolatot létesít, köteles e jogviszonnyal összefüggő és az Info tv. 27. § (3) bekezdés alapján közérdekből nyilvános adatra vonatkozóan - erre irányuló igény esetén - bárki számára tájékoztatást adni. A tájékoztatási kötelezettség a közérdekből nyilvános adatok nyilvánosságra hozatalával vagy a korábban már elektronikus formában nyilvánosságra hozott adatot tartalmazó nyilvános forrás megjelölésével is teljesíthető.
10. Felek a szerződés aláírásával kapcsolatosan tudomásul veszik az Európai Parlament és a Tanács a természetes személyeknek a személyes adatok tekintetében történő védelméről és az ilyen adatok szabad áramlásáról, valamint a 95/46/EK irányelv hatályon kívül helyezéséről (általános adatvédelmi rendelet) szóló 2016. április 27-i (EU) 2016/679 rendeletét (GDPR) és az abban foglaltaknak megfelelően járnak el.
11. Felek kijelentik, hogy a nemzeti vagyonról szóló 2011. évi CXCVI. törvény szerinti átlátható szervezetnek minősülnek. Kötelezettséget vállalnak továbbá arra, hogy amennyiben a helyzetükben olyan változás következik be, amely miatt a továbbiakban nem minősülnek átlátható szervezetnek, úgy azt a változás bekövetkezésétől számított 8 napon belül köteles a másik fél részére írásban bejelenteni.
12. Felek kijelentik azt is, hogy tisztában vannak a nemzeti vagyonról szóló törvény átlátható szervezetre vonatkozó előírásával. Az államháztartásról szóló 2011. évi CXCV. törvény 41. §-a alapján központi költségvetési kiadási előirányzatok terhére olyan jogi személlyel, jogi személyiséggel nem rendelkező szervezettel nem köthető érvényesen visszterhes szerződés, illetve létrejött ilyen szerződés alapján nem teljesíthető kifizetés, amely szervezet nem minősül átlátható szervezetnek. A kötelezettségvállaló ezen feltétel ellenőrzése céljából, a szerződésből eredő követelések elévüléséig jogosult a jogi személy, jogi személyiséggel nem rendelkező szervezet átláthatóságával összefüggő adatokat kezelni.
13. Felek megállapodnak abban, hogy jelen szerződéssel kapcsolatos vitás kérdéseket lehetőleg békés úton rendezik. Amennyiben ez nem vezetne eredményre, úgy Felek a Kórház mindenkorai székhelye szerinti bíróság illetékességét kötik ki.
14. Jelen szerződésben nem szabályozott kérdésekben a Ptk. rendelkezései az irányadóak.

Kórházi azonosító:

Önkormányzati azonosító:

MFKH/...../2023

.....

15. Jelen megállapodás 6 (hat) eredeti példányban készült, melyből 4 (négy) példány Kórházat, 2 (kettő) példány az Önkormányzatot illet meg

Felek a megállapodást elolvasás és értelmezés után mint akaratukkal mindenben megegyezőt, jóváhagyólag írták alá.

Kelt Egerben, 2023. június napján

Heves Vármegyei Markhot Ferenc
Oktatókórház és Rendelőintézet
képviselésében
Dr. Vácity József
főigazgató

Hort Nagyközségi
Önkormányzat
képviselésében
Magyar Norbert
polgármester

Pénzügyi ellenjegyzés:

Pénzügyi ellenjegyzés:

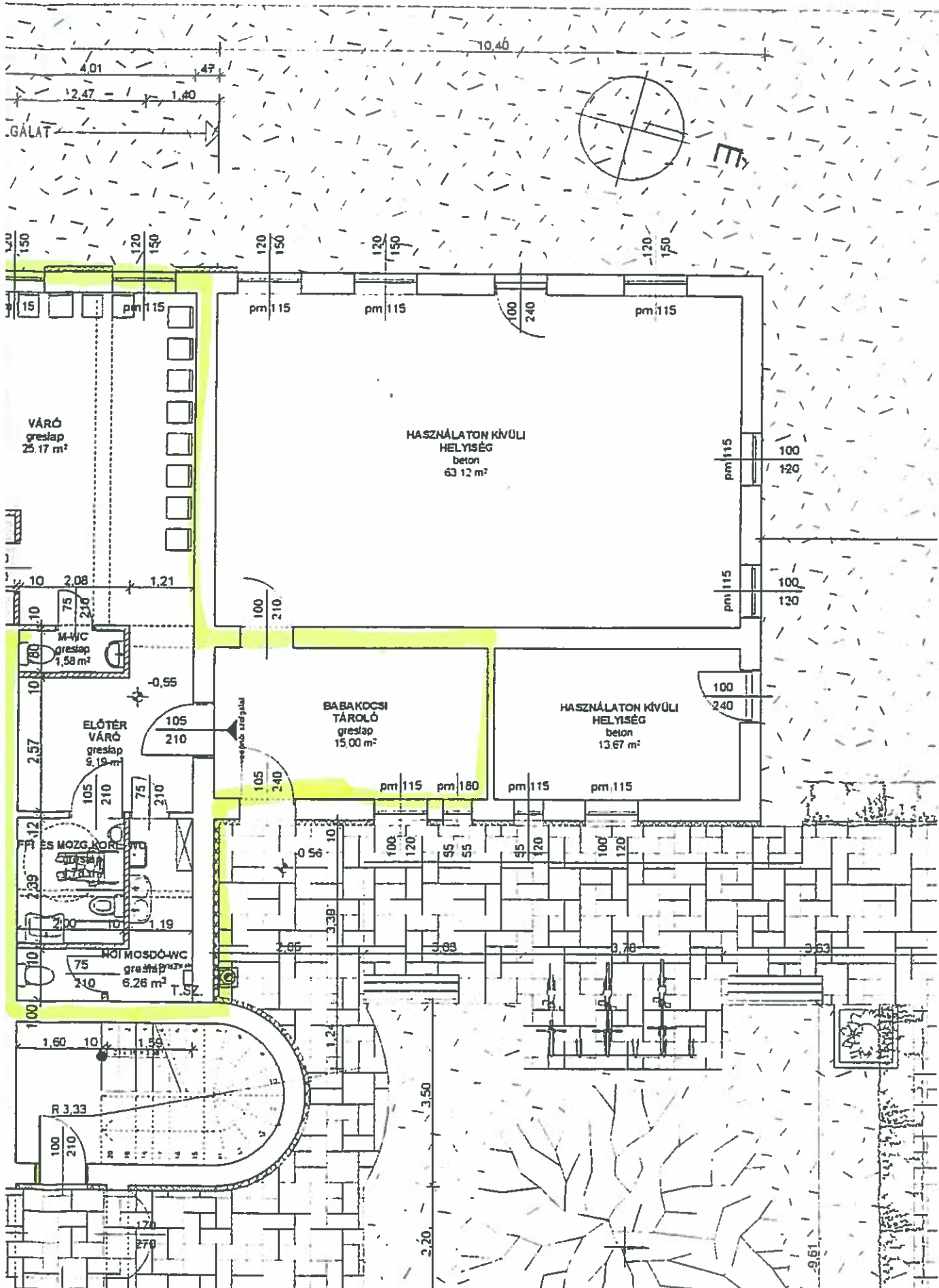

VÉDŐNŐI LETLÁR

LELTÁRFELVÉTEL IDŐPONTJA: 2023.06.15.

Sor- szám	LELTÁROZOTT TÁRGYI ESZKÖZ		Gyártási szám	Egység	Menny.
	Nyt. Szám	MEGNEVEZÉS			
1		Irodaszekrény (1 db polcos, 1 db zárt)		db	2
2		Variet bútorelemek (2 db emeletes magas, 1 db ajtós kisszekrény)		db	3
3		Személymérleg tárás	89276	db	1
4	VSZ/8	Mérleg	SECA (csecsemő) 8354237210518 SOEHNLE (ÉMOP-os 61317)	db	2
5		Pólyázó		db	4
6	VSZ3/8	Műanyag szék (várótermi fehér)		db	9
7		Magasságmérő (1) , hosszmérő(2)		db	3
8		Íróasztal		db	2
9		Kartotékszekrény		db	2
10		ITT Nokia kazettás magnó		db	1
11		Műszerasztal		db	2
12		Műszer szekrény üveg		db	1
13		Vizsgálóasztal		db	1
14		Nőgyógyászati halogén vizsgálólámpa		db	1
15		Nőgyógyászati vizsgáló ágy		db	1
16		Zsámoly 1 lépcsős		db	1
17		Zsámoly 2 lépcsős		db	1
18		Szék (2 piros, 2 barna)		db	4
19		Magzati szívhang hallgató	BABYDOPPY	db	2
20		Vérnyomásmérő felnőtt (RIESTER+1 mandzsetta)	RIESTER	db	1
21	VSZ/5	Vérnyomásmérő gyerek (RIESTER +3 mandzsetta) VSZ/6	RIESTER	db	1
22	VSZ/7	SA-52 Hallásvizsgáló	183152	db	1
23		Visus szett táská (látásvizsgáló)		db	1
24		6 fokos létra		db	1
25		Dohányzó asztal		db	1
26		Állófogas		db	2
27	VSZ/1	Állófogas		db	1
28		Bútor asztal mérleges		db	1
29		Tűzoltókészülék		db	1
30		Irodaszék		db	2
31		Csúszda		db	1
32		Csecsemő audiométer BSA1	BABYSCREEN	db	1
33		Üvegpolc		db	1
34		Szőnyeg 2x1,5 m		db	1
35	VSZ/2	Szemetes		db	5
36		Várótermi székpád narancssárga (4 szék/pád)		db	2
37		Puff (2 kocka, 1 kerek)		db	3
38	61	Látásélesség vizsgáló tábla Kettesy		db	1

LELTÁRFELVÉTEL IDŐPONTJA: 2023.06.15.

Sor-szám	LELTÁROZOTT TÁRGYI ESZKÖZ		Gyártási szám	Egység	Menny.
	Nyt. Szám	MEGNEVEZÉS			
39	34	Lang Stereo látás vizsgáló	5999558720735	db	1
40		Hűtőszekrény		db	1
41	VSZ/9	Színlátás vizsgáló könyv		db	1
42		Goldstar videomagnó		db	1
43		Samsung TV +falikonzol		db	1
44		LG Led monitor 19'	309NDUNKQ382	db	1
45	VSZ/11	Asus laptop +Logitech egér		db	1
46		Sztetoszkóp		db	2
47		Homlokhőmérő (IMEDICAL)		db	1
48		Vércukormérő D-Cont Trend	631291901	db	1
49		Nyomtató (Canon MG3650S, Canon Pixma P270 nincs használatban)		db	2
50		Számítógép HP600B	CZC3086W4N	db	1
51		Paraván 4 részes		db	1
52		Konyhaszekrény		db	1
53		Kávéfőző		db	1
54		Olympia iratmegsemmisítő (PS33T)		db	1
55		Telefon fekete GXP1400/1405		db	1
56		Digitális hűtő hőmérő		db	1
57		Kerékpártároló		db	2
58		Vizeletvizsgálathoz mosogatórész		db	1
59		Hűtőtáska (kicsi)		db	2
60		Lepedő		db	9
61	VSZ/4	Parafa tábla		db	3
62		Lábtörlő		db	2
63		Szőnyeg (kicsi)		db	1
64		Zászló (1 db EU, 1 db magyar)		db	2
65		Pléd		db	2
66		Asus egér (könyvtárból áthozva)		db	1
67		Árnyékoló ablakra		db	2
68		Reflex kalapács		db	1
69		Fali érzékelős szappan adagoló		db	1
70		Fali szappan adagoló		db	4
71		Fali kéztörlő adagoló		db	4
72		Elsősegély doboz		db	1
73		Pupilla lámpa		db	1
74		Vesetál		db	1



HEVES VÁRMEGYEI MARKHOT FERENC KÓRHÁZ

Főigazgatóság

főigazgató: dr. Vácity József



TÁJÉKOZTATÓ az önkormányzati megállapodás tervezetehz

Fejléc: Kérjük pontosan kitölteni! A kórház csak a tanácsadó helyiséggel rendelkező ingatlan illetve ingóságok tulajdonosával köt szerződést. Amennyiben az ingatlannal összefüggésben az adott településen speciális helyzet van pl. más a tulajdonos, használati megállapodás vagy egyéb jogviszony körében biztosítja az ingatlant az önkormányzat a védőnői szolgálatnak, úgy kérjük ezt jelezzék a kórház felé és megfelelő kereteket keresünk ezen esetek megoldására.

I. fejezet

1. ponthoz:

- Amennyiben a településen több ingatlanban van védőnői tanácsadó, úgy mindegyik ingatlant külön-külön illetve felsorolással kell megjelölni.
- Amennyiben az adott ingatlant más szolgáltatóval együtt használja a védőnő, úgy szükséges megjelölni a csak kizárólag a védőnő által használt helyiségeket illetve a közös használatú helyiségeket is (pl. mosdó, váróterem, étkező, raktár stb.)
- Figyelemmel arra, hogy a működési engedélyezési eljárások már folyamatban vannak a hatáskörrel és illetékességgel rendelkező közigazgatási szervek előtt, így jelenleg a telephelymódosításokra nincs lehetőség, tehát a jelenlegi működési engedélyben rögzített védőnői feladatellátási helyek a szerződéskötésig az idő rövidsége miatt nem módosíthatók, azonban a kórház együttműködik az önkormányzattal abban, ha a költségracionalizálás vagy egyéb ok miatt az önkormányzat másik ingatlant biztosít a védőnői szolgálat számára, ha az a minimumfeltételeknek megfelel és alkalmasnak látszik a további feladatellátásra és amennyiben arra az engedélyező hatóság is engedélyt ad. Ebben az esetben szerződésmódosítás lehetséges.

2-3. ponthoz: 1. és 2. számú melléklet csatolása szükséges. A kórház az ingatlanban található, minimumfeltételeket biztosító és ezen felül az ott található egyéb ingóságokat is átveszi ingyenes használatra.

Abban az esetben, ha ezidáig vállalkozói szerződéssel látta el feladatát a védőnő és az ingóságok részben vagy egészben a vállalkozó tulajdonát képezi, az önkormányzatoknak szükséges megegyeznie a vállalkozóval az ingóságok tekintetében, a kórház a jogszabály értelmében az önkormányzattól kell átvegye ingyenes használatra azokat.

4. ponthoz: A pályázati pénzeszközökből beszerzett és fenntartási kötelezettséggel terhelt ingatlan és ingóságok tekintetében a kórház magát a pályázatot nem veszi át, azonban kötelezettséget vállal a fenntartási időszak lejártáig azok használatára és biztosítja azok ellenőrizhetőségét is. Kérjük a projekt és a fenntartási idő végét megjelölni szíveskedjenek.

6. ponthoz:

- a védőnői ellátás és annak magas színvonala továbbra is a helyi lakosság érdekét szolgálja, így az önkormányzatnak érdekében áll a védőnői szolgálat településen történő



HEVES VÁRMEGYEI MARKHOT FERENC KÓRHÁZ

Főigazgatóság

főigazgató: dr. Vácity József

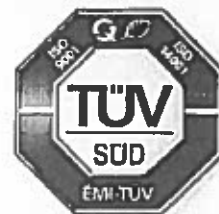

fenntartása, így e körben érdekében áll ahhoz pénzeszközökkel is hozzájárulni önként vállalt többletfeladat vagy az ingatlangazdálkodás körében

- a *dőlt betűvel* felsoroltak annyiban értelmezhetők a szerződés körében, amennyiben azok jelenleg is rendelkezésre állnak és szükségesek a védőnői szolgálat működéséhez, a többi elem nem kizárólagos, de feltétlenül szükséges az ingatlan megfelelő üzemeltetése érdekében

- az üzemeltetést és egyéb vállalásokat az önkormányzat önként vállalt többletfeladatként illetve a vagyon/ingatlangazdálkodási körben vállalja

- minden védőnői tanácsadó helyiségnek helyet adó ingatlanonként, melyben egy védőnői körzet működik, azaz van tanácsadó helyiség, havonta bruttó 30.000 Ft kötelezettséget tud vállalni a kórház. Amennyiben az adott ingatlanban több védőnői körzet is helyet kapott, úgy további védőnői körzetenként havonta további bruttó 10.000 Ft-ot tud teljesíteni a kórház az üzemeltetés körében az ingatlan tulajdonos, adott esetben üzemeltető önkormányzatnak.

Amennyiben egy adott ingatlant több önkormányzat együttesen tart fenn vagy több önkormányzatra kiterjedően biztosít helyet a védőnői tanácsadónak, úgy az önkormányzatoknak egymás között szükséges rendezni a teherviselést.

A szerződésben meghatározott üzemeltetési költségen kívül, közüzemi számlák és egyéb költségek többszámlázását a kórház nem tudja befogadni.

9. ponthoz:

Az épület karbantartási, javítási munkáit az önkormányzat látja el, ezen feladatokra a kórháznak sem pénzügyi, sem személyi, sem logisztikai kapacitása nincs, tekintettel arra is, hogy az ingatlanok tekintetében a vármegye egész területe érintett.

11. ponthoz:

A kórház nem veszi át a védőnői nyilvántartó informatikai rendszert, azonban az önkormányzat saját hatáskörben intézkedhet az informatikai program további fenntartásáról.

12. ponthoz:

A védőnői szolgálat működéséhez a szakmai anyagokat és fogyóeszközöket valamint egyéb munkaeszközöket ellátmány útján a kórház biztosítja, illetve a minimumfeltételek szerinti eszközök karbantartását, javítását, a munkavállalók mobiltelefon és mobilinternet költségeit a munkavégzéshez szükséges mértékig. A kórház biztosítja a védőnők postai költségét is, ennek konkrét formája kidolgozás alatt van – tekintettel a telephelyek és védőnők nagy számára.

13. ponthoz:

Az ingóságok amortizációja, üzemképtelenné válása esetén azokat a kórház saját tulajdonú ingósággal pótolja.



HEVES VÁRMEGYEI MARKHOT FERENC KÓRHÁZ

Főigazgatóság

főigazgató: dr. Vácity József



14. ponthoz:

Az ingóságok átvételéről a kórház a mentor védőnők közreműködésével gondoskodik, melyre a szerződéskötést követően fog sor kerülni az általuk egyeztetett időpontban.

II. fejezet

1. ponthoz:

A Kórház kifejezetten támogatja, hogy a védőnők továbbra is szoros kapcsolatot ápoljanak az önkormányzatokkal, azok munkatársaival a helyi lakosság érdekében. Amennyiben az önkormányzat további jogviszony keretében más feladatra jogviszonyt létesít a védőnővel, úgy a védőnőnek a hatályos szabályozás szerint arra – a jogszabályban felsorolt kivételekkel - további jogviszony létesítési engedéllyel kell rendelkeznie, melyet a kórház a törvényben engedélyezett munkavégzési időkeret vizsgálata mellett támogat.

2. ponthoz:

A kórház a vonatkozó jogszabályokban, az OKFŐ utasításokban foglalt kötelező bérelemeken és a kórházi szabályzatban szabályozott munkába járási költségen kívül további juttatásban pl. cafetéria, ruhapénz, szolgálati lakás, jármű nem részesíti a munkatársakat. Tudomásunk van arról, hogy több önkormányzat természetben, tárgyi vagy egyéb módon segíti a védőnői ellátás helyben tartását, a szakmai színvonal megtartását, a védőnői munkát.

Ezen pontban az önkormányzat továbbra is vállalhat ilyen támogatást, ennek önkormányzati gazdálkodási, támogatási formáját az adott településnek kell kidolgoznia és megvalósítania.



TELEPÜLÉSI ÖNKORMÁNYZATOK ORSZÁGOS SZÖVETSÉGE
HUNGARIAN NATIONAL ASSOCIATION OF LOCAL AUTHORITIES
1071 Budapest, Damjanich utca 44. III/1., 1406 Budapest 76., Pf. 50.

Google Maps: TÖOSZ

Titkárság:

E-mail: toosz@toosz.hu

Telefon: +36 1 322 7407, +36 1 322 6673

Honlap: www.toosz.hu Forró-Drót szolgálat: +36 1 321 2496 Jogi ügyek +36 1 321 2497

A TÖOSZ kibővített Elnöksége az önkormányzati tulajdonú védőnői szolgálat állam részére 2023. július 1-jétől történő átadásával kapcsolatosan az 5/2023. (VI. 13.) elnökségi határozatával az alábbi állásfoglalást fogadta el.

ÁLLÁSFOGLALÁS

Az egészségügyi alapellátásról szóló 2015. évi CXIII. törvény (a továbbiakban: Eatv.) 23. §-a alapján a jelenleg a települési önkormányzat saját fenntartásában működő védőnői szolgálat fenntartása a kijelölt irányító vármegyei intézményhez kerül. Az Eatv. 23. §-a alapján

- A települési önkormányzat által a védőnői ellátás biztosítása érdekében 2023. július 1-jét megelőzően kötött szerződés 2023. június 30-i zárónappal hatályát veszti.*
- Az egészségügyi szolgálati jogviszonyban foglalkoztatott védőnő és a védőnői ellátás körében foglalkoztatott személy tekintetében a munkáltatói jogokat 2023. július 1-től az az irányító vármegyei intézmény gyakorolja, amely területileg illetékes az érintett védőnői körzet tekintetében. Az egészségügyi szolgálati jogviszonyban foglalkoztatott védőnő jogviszonyát a munkáltatói jogutódlás nem érinti, azt folyamatosnak kell tekinteni.*
- A települési önkormányzat az általa 2023. június 30. napjáig biztosított védőnői ellátás finanszírozására jogosult.*
- A települési önkormányzat 2023. július 1. napjával biztosítja az állam számára a 2023. június 30. napján a védőnői ellátásra szolgáló ingó és ingatlan vagyonnak az ingyenes használatát.*
- A települési önkormányzat a 2022. december 31-én a védőnői ellátásra szolgáló ingatlan és ingó vagyonát e feladattól nem vonhatja el.*

A Települési Önkormányzatok Országos Szövetsége a 2023. május 24-ei Küldöttgyűlésén az egyhangúlag elfogadott – és az illetékes minisztereknek megküldött – „TÖOSZ elvárások és kezdeményezések” dokumentumban e kérdésben egyhangúlag úgy foglalt állást, hogy mivel az iskola-egészségügyi ellátásról történő gondoskodás az Eatv. 5. § (1) bekezdés e) pontja alapján önkormányzat feladatkör marad – az iskola-egészségügyi ellátásából az iskolai védőnői ellátás nem kerül át a kijelölt irányító vármegyei intézményhez. Ez a hibrid védőnői ellátásról szóló jogi szabályozás működtetési problémákat okoz, mivel a kistépeléseken az önkormányzat által fenntartott védőnői ellátás keretében egy és ugyanazon védőnővel került megoldásra a védőnői ellátás és az iskola-egészségügyi védőnői ellátás, lévén, hogy a településen csak egy védőnő volt/van foglalkoztatva az ellátandó védőnői feladatok volumene miatt. Ezért szükségesnek tartja a hatályos jogi szabályozás korrekcióját, hogy a védőnői ellátás az iskola-egészségügyi védőnői ellátással együtt egységesen egy kézben az adott települési önkormányzatnál maradjon.

Az Eatv. fenti rendelkezésének végrehajtása érdekében jelenleg zajlik az Országos Kórházi Főigazgatóság részéről a kijelölt irányító vármegyei intézmények (vármegyei oktatókórházak) útján a megállapodás-tervezetek, ingyenes ingatlanhasználati szerződések megküldése az érintett települési

önkormányzatok részére. A megküldött megállapodás-tervezetek több olyan feltételt, illetve kötelezettséget tartalmaznak a települési önkormányzatok részére, amely túlterjeszkedik az Eatv. 23. §-ában meghatározott kötelezettségeken.

Ezért a Települési Önkormányzatok Országos Szövetsége –fenntartva azt az álláspontját, hogy a védőnői ellátás az iskola-egészségügyi védőnői ellátással együtt egységesen egy kézben az adott települési önkormányzatnál van a legjobb helyen – az alábbiakban foglal állást a védőnői szolgálat állami fenntartásba történő átadásával kapcsolatos megállapodások tartalmát illetően:

- a védőnői ellátással érintett ingó és ingatlanvagyon Eatv. 23. § (5) bekezdése szerinti ingyenes használata során az állam (kijelölt vármegyei intézmény) részére feladatellátáshoz adott ingó és ingatlanvagyon után a települési önkormányzat bérleti vagy használati díjat nem kérhet, a használat díjmentes, de a használat során az ezen túl felmerülő üzemeltetési (rezszi) és karbantartási költségek a használó kijelölt vármegyei intézményt terhelik;
- a fentiekből következően az ingóvagyonból a fogyóeszközök visszapótlása és az amortizáció miatti használhatatlanná vált eszköz pótlása, új eszközbeszerzések kapcsán felmerülő pótlási költségeik is a használó kijelölt vármegyei intézményt terhelik.

A fentiekre figyelemmel a Települési Önkormányzatok Országos Szövetsége felhívja tagönkormányzatait, hogy a fentiekől eltérő megállapodás-tervezeteket, ingyenes ingatlanhasználati szerződés-tervezeteket ne írják alá, hanem kezdeményezzék az Eatv. 23. §-ában foglaltaknak megfelelően azok aláírás előtti módosítását.

Budapest, 2023. június 13.

Schmidt Jenő
TÖOSZ elnök



Dr. Gyertyák Ferenc
TÖOSZ főtitkár

**Előterjesztés Hort Nagyközségi Önkormányzat Képviselő-testületének
2023. június 26-ai testületi ülésére**

Tárgy: Rendkívüli támogatási igény benyújtása

Tisztelt Képviselő-testület!

A belügyminiszter és a pénzügyminiszter pályázatot hirdetett Magyarország 2023. évi központi költségvetéséről szóló 2022. évi XXV. törvény 3. melléklet 2.1.5. pontja – Önkormányzatok rendkívüli támogatása jogcím tekintetében.

A pályázat célja a települési önkormányzatok működőképességének megőrzésére vagy egyéb, a feladataik ellátását veszélyeztető helyzet elhárítására szolgál.

A pályázat keretében működési, fejlesztési, közüzemi, étkeztetési, bérjellegű, bírósági ítélettel összefüggő és egyéb tartozásokra lehet támogatást kérni.

A támogatás 30 vagy 60 napon túli tartozásokra nyújtható be.

Önkormányzatunk közvilágítási, közétkeztetési számlatartozásokra, iparüzési adó túlfizetésekre, illetve egyéb (bölcsődei pályázat visszafizetése, Ritek és az orvosi ügyelet, most előkerült 2021. évi számlái)

Az Önkormányzat a pályázatot 26.127.219 Ft támogatásra nyújtja be.

Határozati javaslat:

**Hort Nagyközségi Önkormányzat Képviselő-testületének
...../2023. (.....) Kt. számú határozata**

Hort Nagyközségi Önkormányzat pályázatot nyújt be Magyarország 2023. évi központi költségvetéséről szóló 2021. évi XXV. törvény 3. melléklet 2.1.5 pontjában szabályozott önkormányzatok rendkívüli támogatására kiírt pályázatra.

A támogatási igény összege: 26.127.219 Ft

Felelős: polgármester, jegyző

Határidő: azonnal

Hort, 2023. június 26.

**Magyar Norbert
polgármester**

Előterjesztés Hort Nagyközségi Önkormányzat Képviselő-testületének
2023. június 26-ai testületi ülésére

Tárgy: 2023. évi belső ellenőrzési terv módosítása

Tisztelt Képviselő-testület!

Hort Nagyközségi Önkormányzat Képviselő-testülete a 2023. évi belső ellenőrzési tervét az 57/2022. (XI.28.) Kt. számú határozatával fogadta el.

A terv szerint az alábbi ellenőrzési feladatokat kellene ellátni:

- pénzügyi kifizetések jogszerűsége (Polg.Hiv, önkormányzati intézmények)
- támogatások és segélyek kifizetése (Polg.Hiv, önkormányzati intézmények)
- információbiztonság – GDPR-nek való megfelelés

A terv több szempontból nem megvalósítható. A támogatások alatt a civil szervezeteknek nyújtott támogatást értjük, a segélyek pedig ilyen néven már nincsenek, ezek a települési támogatások. A támogatások és segélyek ellenőrzését intézményekre vonatkozóan nem értelmezhető, ezeket az önkormányzat adja. A GDPR-nek való megfelelésséggel nem a belső ellenőröknek kell foglalkozni, hiszen ők kimondottan a pénzügyi szabályszerűséget vizsgálják.

A fentiek miatt új belső ellenőr megbízását és a 2023. évi belső ellenőrzési terv módosítására teszek javaslatot.

Határozati javaslat:

Hort Nagyközségi Önkormányzat Képviselő-testületének
...../2023. (.....) Kt. számú határozata

1.) Hort Nagyközségi Önkormányzat Képviselő-testülete jóváhagyja a határozat 1. számú mellékletét képező 2023. évi módosított belső ellenőrzési tervét.

2.) A Képviselő-testület felhatalmazza a polgármestert, hogy a Vincent Auditor Kft-vel – 2373 Dabas, Tavasz u. 3. – a 2023. évi belső ellenőrzési feladat ellátására a határozat 2. számú mellékletét képező szerződést aláírja.

Felelős. polgármester, jegyző

Határidő: azonnal

Hort, 2023. június 26.

Szabados Adrienn
jegyző

MEGBÍZÁSI SZERZŐDÉS

amely létrejött egyrészről:

Hort Nagyközségi Önkormányzat

Cím: 3014 Hort, Szabadság tér 40.

Adószám: 15729057-2-10

Képviseli: **Magyar Norbert polgármester** – mint Megbízó (a továbbiakban Megbízó),

másrészről:

Vincent Auditor Számviteli Szolgáltató és Tanácsadó Kft.

székhelye: 2373 Dabas, Tavasz u. 3.

adószáma: 13115214-2-13,

Cégjegyzékszám: Cg: 13-09-120438

képviseli: **Lisztes-Tóth Linda ügyvezető** - mint Megbízott (a továbbiakban Megbízott)

között (a továbbiakban: Felek) az alulírott helyen és napon, az alábbi feltételek mellett:

1. A Megbízási szerződés tárgya a Megbízó belső ellenőrzési feladatainak ellátása a költségvetési szervek belső kontrollrendszeréről és belső ellenőrzéséről szóló 370/2011. (XII.31.) Korm. rendelet (a továbbiakban: Bkr.) 21. §-ában meghatározottak szerint. A Megbízott tevékenysége magában foglalja a Megbízónak a Bkr. 21. § szerinti belső ellenőrzését, valamint a 22. §-ában foglalt belső ellenőrzési vezetői feladatok ellátását is (különös tekintettel a kézikönyv, az éves ellenőrzési jelentés elkészítésére, a nyilvántartási rendszer kialakítására).

A belső ellenőrzési tényleges feladatellátással kapcsolatban a tevékenységet a Vincent Auditor Kft látja el a Bkr. 21. §, illetve a Megbízó hatályos Belső Ellenőrzési Kézikönyve alapján. A Megbízott részéről biztosított az éves ellenőrzési tervben meghatározott ellenőrzés(ek) elvégzéséhez a hatályos jogszabályoknak megfelelő szaktudás.

A Megbízott a megbízást jelen szerződésben rögzített feltételekkel elfogadja azzal, hogy tudomásul veszi, a megbízást a Megbízó utasításai szerint és a megbízói érdekeknek megfelelően, személyesen, vagy közreműködő igénybevételével köteles teljesíteni.

Felek megállapodnak abban, hogy Megbízott feladatainak ellátása érdekében közreműködő(ke)t vehet igénybe, amely(ek)ért Megbízott úgy felel, mintha maga látta volna el a feladatot. Megbízott kijelenti, hogy az általa foglalkoztatott közreműködő(k) szaktudása, képesítése, szakmai végzettsége megfelel a 22/2019. (XII. 23.) PM rendeletben foglaltaknak.

2. A szerződés tárgya különösen a Bkr. 21. §-ban meghatározott feladatellátás. Ennek keretében a feladatot az alábbi táblázat tartalmazza:

Vizsgált szerv	Feladat	Bruttó
Horti Polgármesteri Hivatal (Hort Nagyközségi Önkormányzat, a Benedek Elek Hagyományörző és Természetbarát Óvoda, valamint a Horti Szociális Ellátó Intézmény vonatkozásában)	Pénzgazdálkodási jogkörök rendjének, gyakorlásának, a pénzügyi kifizetések jogszerűségének ellenőrzése	508.000 Ft

Mindösszesen nettó 400.000 Ft + 27 % ÁFA, bruttó 508.000 forint.

3. Jelen szerződés egyben MEGÁLLAPODÁS a Bkr. 16. § (4) bekezdés alapján arra vonatkozóan, hogy a megbízott a belső ellenőrzési feladatellátással kapcsolatban a Bkr. 22. §-ban rögzített feladatokat is ellátja. A feladat ellátásával kapcsolatban a Megbízó hatályos Belső Ellenőrzési Kézikönyve az irányadó.
4. A belső ellenőrzési vezető Lisztes-Tóth Linda közgazdász, költségvetési ellenőr, belső ellenőr (regisztrációs száma: 5113456). A szerződés elválaszthatatlan részét képező melléklet a belső ellenőrzési vezető 22/2019. (XII. 23.) PM rendeletben meghatározott végzettségét igazoló okiratai (1. számú melléklet).
5. A Megbízó a belső ellenőri jelentésről, megállapításokról és javaslatairól írásbeli jelentés összeállítását 1 példányban kéri. A Megbízó esetenként kikérheti a Megbízott véleményét a gazdálkodást érintő kérdésekben is.
6. A Megbízó biztosítja a Megbízott részére mindazokat az információkat, dokumentumokat, amelyek a Megbízott feladatainak ellátásához szükségesek (pénzügyi, számviteli okmányok, nyilvántartások, intézményvezetői és felügyeleti szervei rendelkezések stb.).

A Megbízott vállalja, hogy eredeti dokumentumot csak kivételes indokolt esetben, másolat hátrahagyásával, átadás-átvételi jegyzőkönyv felvételével szállít el.

A Megbízott vállalja, hogy a részére eredetiben átadott adatokat, adathordozókat a jelen szerződésben vállalt feladatok a Megbízó által igazolt teljesítését követően az átadás-átvételi jegyzőkönyv alapján hiánytalanul visszaszolgáltatja a Megbízó részére.

A Megbízott vállalja, hogy a részére másolatban átadott adatokat, adathordozókat a jelen szerződésben vállalt feladatok a Megbízó által igazolt teljesítését követően oly módon megsemmisíti, hogy azokat a későbbiekben ne lehessen helyreállítani; figyelembe véve azonban a vonatkozó iratmegőrzési szabályokat.

A Megbízó a Megbízott munkájának ellátásához Hivatali helyiséget biztosít, valamint lehetővé teszi az irodatechnikai eszközök használatát.

A Megbízó vállalja, hogy a Megbízott feladatának elvégzéséhez minden segítséget megad, a Megbízottal együttműködik.

7. A szerződő felek kötelezettséget vállalnak azért, hogy a megbízás teljesítése során tudomásukra jutott valamennyi nem közérdekű, nem nyilvános adatot és információt, állam-, szolgálati- vagy üzleti titkot szerzői vagy szomszédos jogok által védett jogot, módszert, technológiát és know-how-t bizalmasan, titoktartási kötelezettségük betartásával kezelnek, azokat kívülálló személyeknek nem teszik hozzáférhetővé. A szerződő felek elismerik, hogy minden, a titoktartási kötelezettség megszegésével okozott kárért felelősséggel tartoznak.

A Megbízott bizalmasan kezel minden, a feladat végrehajtása során tudomására jutott szakmai, személyes vagy egyéb adatot és információt. A Megbízó felhatalmazása nélkül ezeket az információkat nem hozhatja nyilvánosságra, harmadik személy(ek) tudomására.

A felek tudomásul veszik, hogy a belső ellenőrzést végző személyek, illetve az ellenőrzött szerv, szervezeti egység jogait és kötelezettségeit a Bkr. 25-28. §-ai rögzítik, amelyek rendelkezései jelen jogviszony tekintetében is irányadóak és kötelezőek.

8. A Megbízott a feladatellátással kapcsolatban a következőket tudomásul veszi:
- a tevékenysége során tudomására jutott információkat a vonatkozó adatvédelmi jogszabályokban előírtaknak megfelelően kezeli, azok megfelelő védelméről folyamatosan gondoskodik;
 - a tudomására jutott adatokat, információkat személyes (ide értve a Ptk. szerinti közvetlen hozzátartozókat is) célokra, haszonszerzésre; a jogszabályi előírásokkal ellentétes módon, más intézmények, illetve személyek javára vagy kárára, az ellenőrzött szervezet, illetve a szervezet dolgozóinak érdekeit és a közérdeket sértő módon nem használhatja fel.
 - a médiát a feladatával összefüggésben szerzett információkról (legyenek azok szerkesztetlen, vagy szerkesztett, tervezett vagy végleges anyagok, vagy azok bármely részei) sem közvetett, sem közvetlen formában, még bármiféle beazonosításra alkalmatlan formában sem tájékoztathatja, az interneten semmilyen formában nem teheti közzé.
 - szakmai előadásként vagy szakmai publikáció részeként felhasználni kívánt adatokat – akár feldolgozott adatként is –, előzetesen be kell mutatnia engedélyezésre a Megbízónak.
 - A Megbízott kötelezettséget vállal a Megbízónál érvényben lévő és általa megismert, a jelen szerződés teljesítését is érintő Szabályzatokban foglalt rendelkezések betartásáért, illetve betartatásáért.

9. A szerződés időbeli hatálya:

Jelen szerződés hatálya 2023. július hó 1. napjától kezdődően 2023. december hó 31. napjáig, a belső ellenőrzési vezetői feladatok ellátása tekintetében legkésőbb a tárgyévről készült éves összefoglaló jelentés elkészítéséig tart.

10. A Megbízó a Megbízott súlyos szerződésszegése esetén jogosult jelen szerződés azonnali hatállyal történő felmondására, egyébként a szerződés tartalmának megváltoztatásáról, a szerződés módosításáról a szerződő felek csak írásban, közös megállapodással rendelkezhetnek.

Nem minősül a szerződés módosításának a Szerződő felek cégjegyzékben nyilvántartott adataiban, így különösen a székhelyében, képviselőiben, kapcsolattartási joggal rendelkezők személyében, számlavezető bankjában, bankszámlaszámában, adószámában bekövetkező változás. Az említett változásokról az érintett fél a másik felet haladéktalanul, de legkésőbb a változás beálltát követő 5 napon belül elektronikus úton köteles értesíteni.

11. A Megbízottat a szerződés 2. pontjában megjelölt feladatok ellátásáért az ajánlati árnak megfelelően, **mindösszesen bruttó 508.000 Ft, azaz ötszáznyolcezer forint díjazás illeti meg.**

12. A Megbízott a 2. pontban részletezett feladatellátást az éves ellenőrzési tervnek megfelelő ütemezésben végzi. Megbízott az ütemezésnek megfelelően, a jelentés megküldésével egyidejűleg megküldi a munkadíjról kiállított számlát a Megbízó részére. A Megbízott által kiállított számla ellenértékét Megbízó a számlán szereplő fizetési határidőig (teljesítéstől számított 15 nap) átutalja a számlán megjelölt számlaszámra.

13. Megbízott lehetőséget biztosít tanácsadói feladatok ellátására, a Megbízó igényeinek megfelelően szakértők biztosítására a működés során felmerülő gazdálkodással összefüggő kérdésekben a Megbízó gazdaságos és hatékony működtetése érdekében. A szakértői napok megrendelése írásos formában történik (levél, email). A megrendelésre kerülő tanácsadás témakörét a Megbízó határozza meg, melynek díjára vonatkozóan a témakör ismeretében a Megbízott külön ajánlatot tesz.

14. A Megbízott jelen szerződés aláírásával kijelenti, hogy megfelel az államháztartásról szóló 2011. évi CXCV. törvény (Áht.) 41. § (6) bekezdésében írtaknak, azaz a nemzeti vagyonról szóló 2011. évi CXCVI. törvény (Nvtv.) 3. § (1) bekezdés alapján átlátható szervezetnek minősül. Az átláthatósági nyilatkozat jelen szerződés elválaszthatatlan részét képezi.
15. A Szerződés teljesítése során szerződő felek kötelesek együttműködni, ennek keretében tartoznak egymást haladéktalanul értesíteni az érdekkörükben felmerülő a jelen Szerződésre kiható minden lényeges adatról, tényről és körülményről
16. Egyik fél sem felelős a másik valamely kötelezettség nem-teljesítéséért vagy késedelmes teljesítéséért, amennyiben a teljesítés elmaradása vagy késedelme sztrájk, lázadás, tűz, árvíz, természeti katasztrófa, járvány, háború vagy egyéb olyan hasonló ok következménye, amely annak a félnek az ellenőrzési körében, felróhatóságán kívül esik, feltéve, hogy ez a fél azonnali írásos jegyzéket küld erről a feltételről és működését amint lehetséges, folytatja.
17. A Felek az adatkezelést az adatvédelemre vonatkozó jogszabályi előírások, továbbá az ezeken alapuló belső adatkezelés rendjének betartásával végzik.

A jelen szerződés 4 számozott oldalból és 1 db mellékletből áll, 3 példányban készült.

A felek a szerződést, mint akaratukkal mindenben egyezőt aláírják. A szerződésben nem szabályozott kérdésekben a Polgári Törvénykönyv rendelkezései az irányadók.

Hort, 2023.

Dabas, 2023.....

.....
Hort Nagyközségi Önkormányzat
Megbízó
képviseli: Magyar Norbert polgármester

.....
Vincent Auditor Kft.
Megbízott
képviseli: Lisztes-Tóth Linda ügyvezető

Pénzügyi ellenjegyző:

.....

**HORT NAGYKÖZSÉGI ÖNKORMÁNYZAT
2023. ÉVES MÓDOSÍTOTT ELLENŐRZÉSI TERVE**

Sor-szám	Ellenőrzött szerv, szervezeti egység	Az ellenőrzés célja, tárgya, ellenőrizendő időszak	Azonosított kockázati tényezők (*)	Az ellenőrzés típusa, módszerei (**)	Az ellenőrzés tervezett ütemezése (***)	Az ellenőrzésre fordítandó kapacitás (ellenőri nap) (****)
1	Horti Polgármesteri Hivatal (Hort Nagyközségi Önkormányzat, a Benedek Elek Hagyományörző és Természetbarát Óvoda, valamint a Horti Szociális Ellátó Intézmény vonatkozásában) ..intézmények tekintetében irányító szervként végzett ellenőrzés	Célja: annak megállapítása, hogy a pénzügyi kifizetések jogszerűsége (alírások, utalványrendelet), a kötelezettség-vállalás, pénzügyi ellenjegyzés, teljesítés-igazolás, érvényesítés, valamint utalványozás helyi szabályai kialakításra kerültek-e, a gyakorlati eljárás és a dokumentálás során a jogszabályi és a helyi szabályozás előírásai betartásra kerülnek-e Tárgya: pénzgazdálkodási jogkörök rendje, gyakorlása, a pénzügyi kifizetések jogszerűsége Időszak: 2023. I. félévből kiválasztott hónap(ok)	- A pénzgazdálkodási jogkörökre vonatkozó szabályok be nem tartásában és a nyilvántartás nem megfelelőségében rejlő kockázatok	Típusa: Szabályszerűségi ellenőrzés Módszerei: Dokumentumok, nyilvántartások szűrópróbaszerű ellenőrzése	2023. III. negyedév (augusztus-szeptember)	16 belső ellenőri nap

* Csatolt alátámasztó dokumentumok: az ellenőrzési tervet megalapozó elemzések, különösen a kockázatelemzés dokumentumai.

** A 370/2011. (XII. 31.) Kormányrendelet alapján.

*** Az ellenőrzések időtartama és az ellenőrzési jelentések elkészítésének határideje.

**** Az ellenőrzésekhez rendelt becslött ellenőrzési erőforrások: becslött időszükséglet és emberi erőforrás.

Tanácsadó tevékenységre tervezett kapacitás: megbízó igényei szerint
Soron kívüli ellenőrzésekre tervezett kapacitás: megbízó igényei szerint
Képzésekre tervezett kapacitás: külső szolgáltató esetén a belső ellenőrzést végzők képzési önerőből folyamatosan biztosítottak
Egyéb tevékenység pl. a belső ellenőrzési vezető nem ellenőrzési feladatai, teljesítményértékelés, önértékelés, éves ellenőrzési jelentés elkészítése, egyéb adminisztratív feladatok: 4 ellenőri nap

Dátum: 2023. június 26.

Készítette:

Lisztes-Tóth Linda
Belső ellenőrzési vezető

Jóváhagyta:

Szabados Adrienn
jegyző

Előterjesztés Hort Nagyközségi Önkormányzat Képviselő-testületének
2023. június 26-ai testületi ülésére

Tárgy: Idősügyi Tanács újra alakítása

Tisztelt Képviselő-testület!

Hort településen az Idősügyi Tanács 2008-ban alakult meg azzal a céllal, hogy a horti idősek életkörülményeit javítsa, problémáikat feltárja, megismertesse az Önkormányzattal és arra megoldást találjanak. Az érdekérvényesítő tevékenységén kívül javaslattevő, véleményező, konzultatív feladatokat is ellátott.

A Tanács utoljára 2019. tavaszán tartott ülést, utána a covid miatt nem folytatta tevékenységét, majd idén márciusban az elnök és a tanácstagok egy része egészségügyi okokra hivatkozva lemondott. Horváth Sándor volt elnök tisztújítást javasolt. Az Idősügyi Tanács létjogosultságát a Képviselő-testület is támogatta.

A fentiekre tekintettel a településen működő civil szervezetek, intézmények részére felkérés került kiküldésre annak érdekében, hogy tegyenek javaslatot a Tanácsba tagokra. A 17 szervezet közül 8 szervezet tett javaslatot.

Az Önkormányzat most a tisztújításban tud döntést hozni, a továbbiakban a Tanács bárkit felvehet a tagjai közé. Ügyrenddel a Tanács jelenlegi is rendelkezik, annak esetleges átdolgozására ezután kerülhet sor, de ennek jóváhagyása már nem képviselő-testületi hatáskör. A Tanács elnökére az Ügyrend alapján a polgármester tesz javaslatot, a civil tagokat az elnökkel közösen egyeztetve választják ki, és ehhez sem kell testületi döntés.

Határozati javaslat:

Hort Nagyközségi Önkormányzat Képviselő-testületének
...../2023. (.....) Kt. számú határozata

1) Hort Nagyközségi Önkormányzat Képviselő-testülete kinyilvánítja, hogy fontosnak tekinti az időskorúak önszerveződésének támogatását, ezért egyetért azzal, hogy Hort településen Idősügyi Tanács működjön.

2) Az Idősügyi Tanács Hort Nagyközségi Önkormányzat mellett működő konzultatív, véleményező, javaslattevő testület.

3) Az Idősügyi Tanács feladatai különösen:

- az e korosztályra jellemző szükségeltek feltárása, továbbítása az Önkormányzat felé
- a horti idősek érdekeinek képviselete, védelme, az Önkormányzat tájékoztatása a településen élő idősek helyzetéről
- az időseket érintő önkormányzati döntések meghozatala előtt vélemény alkotás, javaslattétel
- generációk közötti kapcsolat biztosítása
- lehetőségeikhez képest segíti a településen működő nyugdíjas szervezetek (egyesületek, klubok) működését, és tevékenysége során hasznosítja a civil szervezetektől kapott információkat

4) A Képviselő-testület az Idősügyi Tanács tagjait az alábbiak szerint határozza meg:

- Hort Nagyközségi Önkormányzat polgármestere

- Horti Polgármesteri Hivatal igazgatási/szociális előadója
- Horti Szociális Ellátó Intézmény intézményvezetője

5) A Képviselő-testület az Idősügyi Tanács elnökének Virágné Csábi Violát – 3014 Hort, Kossuth L. út 96. – választja meg. Megbízatása öt évre szól.

Felelős. polgármester

Határidő: azonnal

Hort, 2023. június 26.

Magyar Norbert
jegyző

**Hort Nagyközségi Önkormányzat Képviselő-testületének
11/2023. (VI.26.) önkormányzati rendelete
a közterületek használatáról szóló 2/2023. (II.27.) Ör. módosításáról**

Hort Nagyközségi Önkormányzat az Alaptörvény 32. cikk (2) bekezdésében meghatározott eredeti jogalkotói hatáskörében, a Magyarország helyi önkormányzatairól szóló 2011. évi CLXXXIX. törvény 13. § (1) bekezdés 2. és 5. pontjában meghatározott feladatkörében az alábbi rendeletet alkotja:

1.§

Az Ör. 3. § (4) bekezdése az alábbiak szerint módosul:

Hort nagyközség területén, a közterületen történő árusításhoz az engedélyt önkormányzati utak esetén a jegyző, a Magyar Állam tulajdonában lévő utak (Kossuth, Csányi, Ady Endre és Ecsédi utak) esetében a Magyar Közút Zrt. vármegyei igazgatósága adja ki. Nem adható árusítás céljára közterület használati engedély a Kossuth út melletti önkormányzati közterületre.

2.§

Az Ör. 4. §. (1) bekezdése az alábbiak szerint módosul:

3,5 tonna feletti gépjárművek parkolása közterületen nem lehetséges. A vállalkozás saját tulajdonában lévő gépjárművét a telephelyén, a magánszemély tulajdonos az ingatlanán köteles tárolni.

3.§

Az Ör. 4. §-a az alábbi (6) bekezdéssel egészül ki:

Az Önkormányzat a Hort, 02/7 hrsz-ú önkormányzati ingatlanon kialakított parkolóban ingyenes parkolási lehetőséget biztosít a 3,5 tonna feletti, horti tulajdonú vagy horti lakos által használt gépjárművek számára.

4.§

Az Ör. 1. sz. melléklete helyébe jelen rendelet 1. számú melléklete lép.

5.§

Ez a rendelet a kihirdetését követő napon lép hatályba, és a kihirdetését követő második napon hatályát veszti.

Hort, 2023. június 26.

Magyar Norbert
polgármester

Szabados Adrienn
jegyző

Záradék:

Ezt a rendeletet 2023. június 26-án kihirdettem.

Szabados Adrienn
jegyző



KÖZTERÜLETEK HASZNÁLATI DÍJ MÉRTÉKE

1.) Hosszabb idejű közterület használat

A közterület használat ideje: minimum 1. hónap – maximum 12. hónap

	Megnevezés	Bruttó összeg
1.	Időszakos jellegű épület, építmény	900 Ft/m ² /hó
2.	Közterületbe 20 cm-en túl benyúló üzlethomlokzat, kirakatszekrény, előtető	130 Ft/m ² /hó
3.	Önálló hirdető berendezések, táblák	1000 Ft/m ² /hó

2.) Időszakos közterület használat

A közterület használat ideje minimum 1 nap – maximum 1 hónap, ami 1 hónappal meghosszabbítható

	Megnevezés	Bruttó összeg
1.	Építési anyagok tárolása	180 Ft/m ² /hó
2.	Nagybani felvásárlás az önkormányzat által kijelölt területen, vagy megegyezés, ill. licit alapján	450 Ft/m ² /nap
3.	Piaci, alkalmi és mozgó árusítás	400 Ft/m ² /nap
4.	Vendéglátó ipari előkert	400 Ft/m ² /hó
5.	Kiállítás, mutatványosi tevékenység	450 Ft/m ² /nap
6.	Mutatványosok gépjárműveinek ideiglenes tárolása	360 Ft/m ² /nap
7.	Gépjárműből történő árusítás	580 Ft/jármű/nap 5.000 Ft/jármű/hónap 44.000 Ft/jármű/év

3.) Filmforgatás célú közterület használat

A díjtételeket a mozgóképről szóló 2004. évi II. törvény 3. sz. melléklete tartalmazza